

Gebruiksaanwijzing



vanraam
Let's all cycle



Velo Plus²



Van Raam BV
Aaltenseweg 56
7051 CM Varsseveld

Versie 15.02

Inhoud

Contactgegevens fabrikant.....	1
Conformiteit	1
Inleiding	2
Levering.....	2
Bestemd gebruik	2
Veiligheidsmaatregelen	3
Instellen van de fiets.....	4
Accessoires	9
Elektrosysteem Silent.....	11
Voor ingebruikname	15
Technische gegevens	19
Onderhoud en afstelwerk door eigenaar	20
Reparatie en onderhoud door dealer.....	21
Afstelwerk door dealer.....	21
Verwijdering.....	22
Overdracht/verkoop aan een nieuwe eigenaar.....	22
Garantie.....	22
Framenummer.....	23
Formulier service, onderhoud en modificaties	24

Contactgegevens fabrikant

Van Raam BV
Aaltenseweg 56
7051 CM Varsseveld

Tel. : +31 (0)315 257370
E-mail : info@vanraam.nl
Internet : www.vanraam.nl

Conformiteit

Van Raam verklaart als fabrikant dat de Velo-Plus² fiets is geproduceerd conform de richtlijn 93/42/EEG, risicoklasse 1. Ook voldoen de producten aan de richtlijn 2006/42/EG.

Inleiding

Deze gebruiksaanwijzing verschaft de belangrijke en noodzakelijke informatie over het gebruik van uw fiets. Wij verzoeken u deze gebruiksaanwijzing grondig door te nemen, voordat u uw fiets in gebruik neemt.



**LEES
AANDACHTIG**

Levering

- fiets met eventuele verpakking
- gebruiksaanwijzing (-en)
- eventuele laders (afhankelijk van opties)
- reservesleutels

Controleer de levering na ontvangst direct. In geval van beschadigingen of een onvolledige levering, verzoeken wij u onmiddellijk contact op te nemen met uw dealer. Vul bij de aflevering samen met uw dealer het "aflever-service formulier fiets" op de achterkant van deze gebruiksaanwijzing in.

Bestemd gebruik

De fiets is ontworpen voor normaal gebruik op een vlakke, solide ondergrond. Hierbij dient altijd de voor fietsen gebruikelijke voorzichtigheid in acht te worden genomen. Tevens dienen de veiligheidsinstructies zoals omschreven in deze gebruiksaanwijzing, nadrukkelijk te worden opgevolgd. Ook dienen de lokale regels voor deelname aan het verkeer altijd te worden nageleefd.

De fiets is bedoeld voor twee personen, waarvan één bestuurder en één pasagier in eigen rolstoel. De bestuurder zelfstandig mobiel te zijn en mag geen zware visuele of andere beperkingen hebben die het besturen van de fiets nadelig beïnvloeden.

Al het andere gebruik, inclusief schade of letsel dat hieruit voortvloeit, valt niet onder de verantwoordelijkheid van de fabrikant.

- Zorg ervoor dat elke keer voordat de fiets wordt gebruikt, de fiets zich in goede conditie bevindt.
- Controleer vóór **elke** rit de correcte werking van de remmen.
- Controleer de correcte werking van de verlichting en reflectoren.
- Controleer met regelmaat of alle schroefverbindingen goed vast zitten.
- Controleer met regelmaat of de wielen, het stuur en het zadel goed vast zitten.
- Zorg ervoor dat er genoeg lucht in de banden aanwezig is.
- Gebruik de fiets alleen op een **solide en vlakke ondergrond**.
- Pas op dat wijde broeken of loswapperende kledingstukken niet vast komen te zitten in ketting, spaken of pedalen.
- Gebruik voor het reinigen geen hogedruk- of stoomreiniger.
- Zet de fiets op de parkeerrem als u op- of afstapt en wanneer de rolstoel wordt op- of afgereden van de oprijplaat.
- Plaats uw voeten of andere ledematen **nooit** onder de oprijplaat. U kunt door bewegende onderdelen geraakt worden en kneuzingen oplopen.
- Plaats de rolstoel altijd in de rijrichting.
- Indien op de fiets een elektromotor aanwezig is: wen aan de functies van de elektromotor. Let altijd goed op als u de elektromotor inschakelt en laat u niet verrassen door het plotselinge gedrag van de elektromotor.
- Let op bij afdalingen dat zich geen gevaarlijke snelheid ontwikkelt. Rem tijdig en fiets niet harder dan 30 kilometer per uur.
- Tijdens een zwangerschap is extra voorzichtigheid vereist in verband met een verhoogde kans op letsel.
- Zet de fiets niet in direct zonlicht: de temperatuur van sommige onderdelen kan boven de 41°C komen met mogelijk overgevoeligheid van de huid tot gevolg.

Belasting

De maximaal toelaatbare belasting mag niet worden overschreden. Zie de informatie in de tabel met technische gegevens op pagina 19. Onder de toegestane belasting verstaan wij de totale belasting, inclusief de lading op de bagagedrager en de rolstoel die wordt vervoerd.

Zorg ervoor dat het toegestane bagagedragergewicht niet wordt overschreden.

Beschadigde of versleten onderdelen

De vervanging en reparatie van de onderdelen (frame, vork, verlichting, remmen, aandrijving en het stuur) dient **altijd** door een dealer uitgevoerd te worden. Anders vervalt de garantie en bent u zelf verantwoordelijk voor eventuele schade.



Veiligheid gerelateerde onderdelen **altijd** vervangen door nieuwe onderdelen!

Instellen van de fiets

Voordat u de fiets in gebruik neemt, stelt u deze in op de afmetingen van de berijder. Dit is van essentieel belang, vooral voor het zadel en het stuur.



Als een optimale instelling met de omschreven instructies niet mogelijk is, kunt u contact opnemen met uw dealer voor een passende oplossing.

De remmen zijn standaard correct afgesteld en mogen alleen door uw dealer tijdens het reguliere onderhoud afgesteld worden.



Zorg dat vingers en overige ledematen niet bekneld raken bij het instellen van de fiets.

Zadelhoogte

U stelt de zadelhoogte correct in, door op de fiets te gaan zitten en een voet op het pedaal in de onderste stand te zetten. In die situatie dient het been gestrekt te zijn, maar nog wel ontspannen.

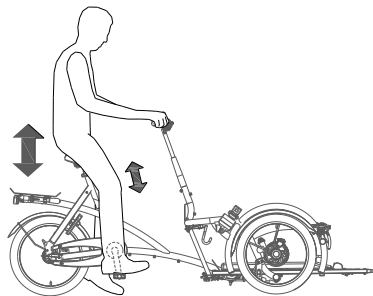

Om het zadel te verstellen:

1. Open de zadel snelspan klem [A].
2. Schuif het zadel naar de juiste hoogte.
3. Sluit de snel-klem.



Zorg dat de klem zodanig zit dat er geen kleding aan kan blijven haken!



Als de klem te makkelijk sluit, is de klemkracht te laag. Open in dit geval de klem en draai de moer [B] iets meer aan. Als een extreem grote kracht nodig is om de klem dicht te krijgen dan moet de moer wat losser gedraaid worden.

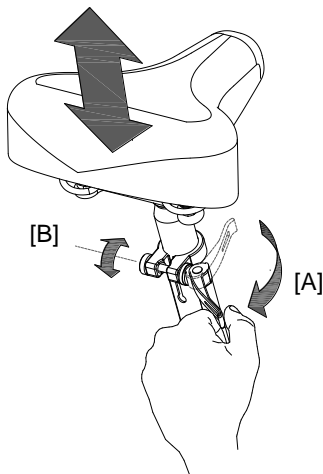

De zadelpen **niet verder** dan de markering uittrekken. Anders steekt de buis niet diep genoeg in de schacht en is er risico op afbreken, wat tot ernstige verwondingen kan leiden.



Stuurhoogte

De hoogte van het stuur heeft invloed op het rijcomfort. Deze bepaalt de druk op de handen en de houding van de rug. De meest comfortabele stand bepaalt u zelf in de praktijk.

Om het stuur te verstellen:

1. Draai de schroef met een inbussleutel enkele slagen los.
2. Schuif de stuurstang naar de juiste hoogte en draai de schroef weer stevig vast.

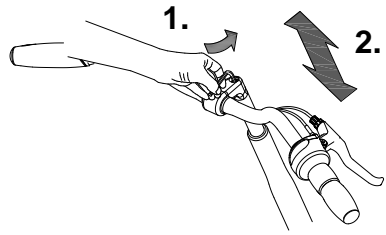

De stuurstang **niet verder** dan de markering uittrekken. Anders steekt de buis niet diep genoeg in de schacht en is er risico op afbreken, wat tot ernstige verwondingen kan leiden.



Stuurstand

U kunt het stuur kantelen. Dit heeft invloed op de afstand van het stuur tot het bovenlichaam. Bepaal zelf in de praktijk wat het meest comfortabel is.

Om het stuur te kantelen:

1. Draai de schroef met een inbussleutel enkele slagen los.
2. Zet het stuur in de gewenste positie en draai vervolgens de schroef weer stevig vast.

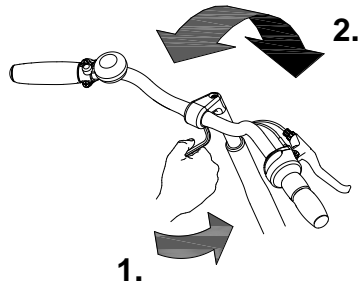

Stuurdemper

De stuurdemper heeft invloed op de stabiliteit tijdens het sturen. Door de schroef aan te draaien gaat het sturen stroever en neemt de stabiliteit toe. Bepaal zelf in de praktijk wat u het meest prettig vindt.

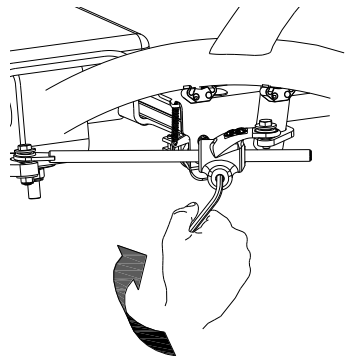

Rolstoeltransport

Als u een rolstoel op de Velo-Plus² wilt transporteren, volgt u onderstaande instructies.

1. Zet de fiets op de parkeerrem door de rechterrem in te knijpen [A] en met het hendeltje [B] de rem vast te zetten.
2. Verwijder de veiligheidspen.
3. Trek de hendel omhoog zodat de oprijplaat ontgrendelt en omlaag valt.
4. Duw de rolstoel achterwaarts de oprijplaat op. Rij de stoel zover totdat de oprijplaat kantelt en zich automatisch vergrendelt en u een hoorbare klik hoort.
5. Zet de rolstoel vast met de drie riemen. Druk op de knop zodat de riem vrijkomt en zet de haken vast aan de rolstoel.

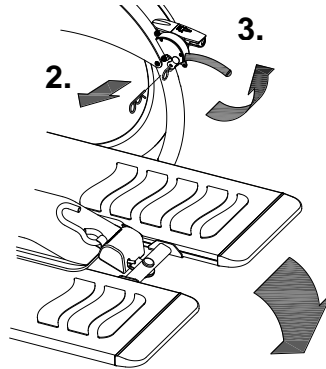
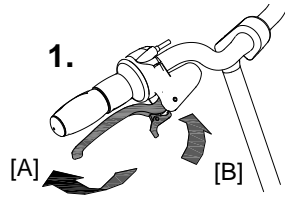

Let op! dat de oprijplaat vergrendelt! Anders kunnen er zeer gevaarlijke situaties ontstaan.

Mocht de plaat niet vastklikken, dan met de voet [A] aandrukken zodat de plaat vastklikt.

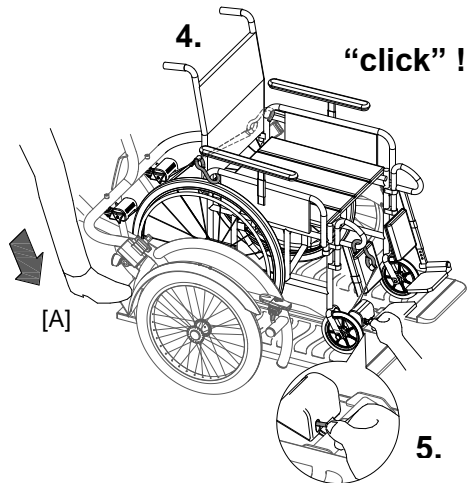

6. Draai vervolgens aan de sterknop om de riemen strak te spannen.
7. Doe tenslotte de veiligheidsslotte de veiligheidsriem om de passagier.
8. Steek de veiligheidsspen weer in de koppeling.

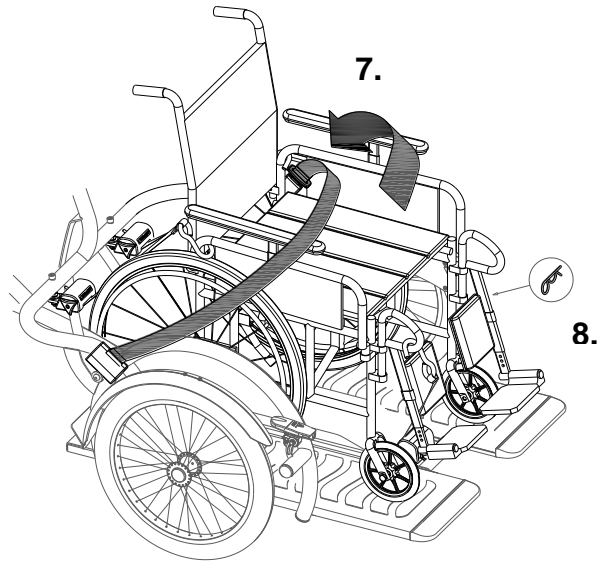
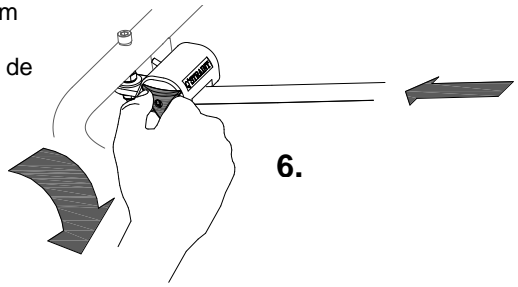

Om de rolstoel weer van de fiets af te halen volgt u deze stappen in omgekeerde volgorde.



Let op: houd de rolstoel tegen als u de haken losmaakt, zodat de rolstoel niet van de oprijplaat afrijdt.

Afhankelijk van uw bestelling kunt u de hieronder omschreven accessoires gebruiken.

Deelbaar frame

Het voorframe kan losgekoppeld worden van het fietsgedeelte, wat handig kan zijn als u de fiets bijvoorbeeld wilt opbergen.

Om het voorframe los te koppelen:

1. Zet de fiets op de parkeerrem door de linkerrem in te knijpen [A] en met het hendeltje [B] de rem vast te zetten.
2. Haal de handgreep (met de versnelling) van het stuur. Druk de bolletjes van het veertje in om de handgreep van het stuur te kunnen trekken.
3. Hang de handgreep met de remhendel aan de bagagedrager of aan een ander geschikt onderdeel.
4. Laat de steun zakken. Doe dit door de knop [A] los te draaien, de steun [B] omlaag te duwen en vervolgens de knop weer vast te draaien.

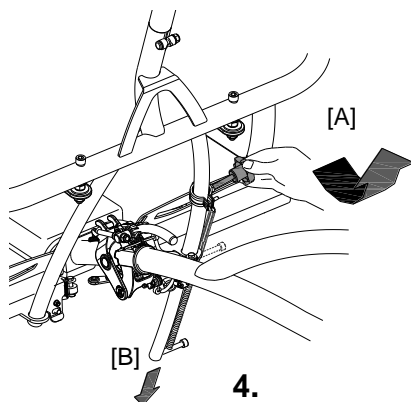
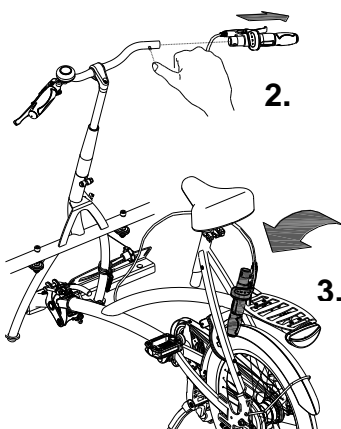
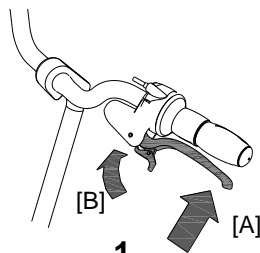

5. Verwijder de veiligheidspen.
6. Til de hefboom [A] naar boven. Maak de beugel [B] los en trek de hefboom weer terug.
7. Haal het fietsgedeelte uit de koppeling.
Let op! dit is zwaar. Houd het frame met beide handen goed vast.
8. Zet het achterste deel op de standaard.

Om de fiets weer in elkaar te zetten volgt u deze stappen in omgekeerde volgorde.

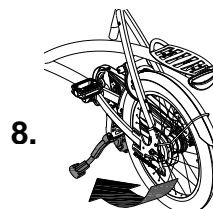
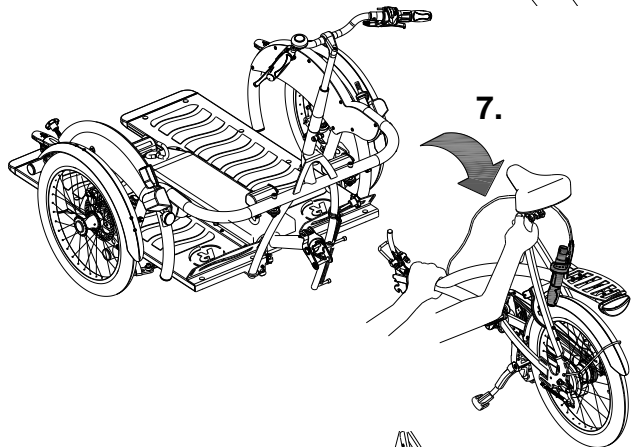
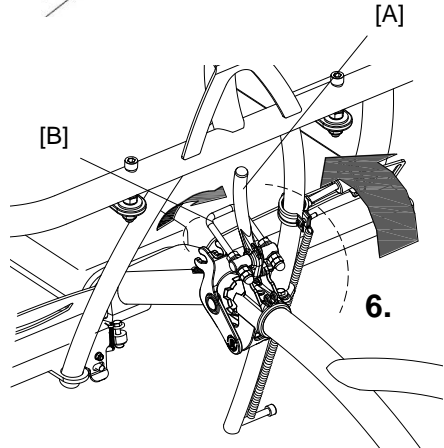
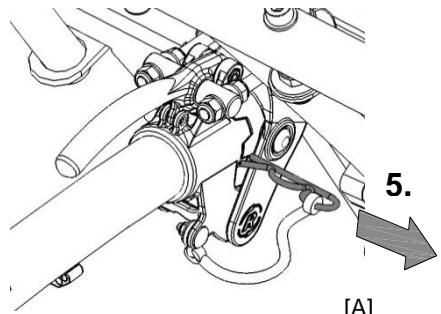

De elektromotor heeft de volgende functies:

- ondersteuning tijdens het fietsen
- starthulp
- achteruitrijfunctie

Druk op de aan/uit knop om de motor aan te zetten. Nadat het systeem is ingeschakeld, is de motor actief in stand 1.

Toets 1 geeft lichte ondersteuning en toets 3 geeft maximale ondersteuning. Tijdens het fietsen kunt u van stand wisselen.

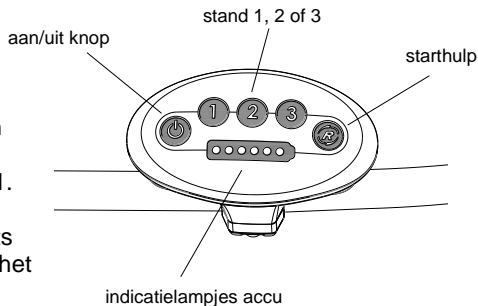

De motor heeft een starthulp. Hiermee kan de berijd(st)er optrekken, tot een snelheid van circa 5 km/h, zonder zelf mee te trappen. Druk de knop in en houdt deze ingedrukt om op te trekken. Pas na twee seconden wordt de motor geactiveerd. Na ongeveer tien meter schakelt deze uit.

De achteruitrijfunctie wordt geactiveerd door vanuit stilstand achteruit te trappen. Binnen enkele seconden wordt de motor geactiveerd en gaat de fiets met circa 3 km/h achteruit fietsen als u blijft trappen.



Laat u niet verrassen door het plotselinge gedrag van de elektromotor. Als u bijvoorbeeld voor het verkeerslicht wacht en de pedalen spelenderwijs achteruit draait, zal de achteruitrijfunctie worden geactiveerd en gaat de fiets achteruit rijden!

Met de aan/uit knop zet u het systeem uit. Indien het systeem niet wordt gebruikt, schakelt het zichzelf na verloop van tijd automatisch uit.

De status van de accu wordt weergegeven door de gekleurde indicatielampjes. Als alleen het rode lichtje nog brandt, is de accu bijna leeg en dient de accu opgeladen te worden of vervangen te worden door een opgeladen accu.

Als alle lampjes gaan knipperen, is de accu leeg en zal de motor niet meer ondersteunen tijdens het fietsen.



Wanneer u de elektromotor een aantal dagen niet gebruikt, gaat de accu in slaapmodus. Dit is om de accu te beschermen. U kunt een stukje vooruit fietsen, zodat het systeem weer uit de slaapmodus komt. Vervolgens kunt u op de aan/uitknop drukken om het systeem in te schakelen. Als het stukje fietsen om een bepaalde reden niet lukt, kunt u ook de lader enkele seconden aan sluiten op de accu.



Schakel het systeem uit, als u met de fiets aan de hand loopt.

Opladen van de accu:

Voor optimale conditie en capaciteit van de accu, adviseren wij om de accu binnen bij kamertemperatuur op te laden.

Om de accu op te laden:

1. Open het slotje door de sleutel een kwartslag te draaien.
2. Trek het handvat naar voren.
3. Trek de accu uit de houder.
4. Neem de accu mee. Steek **eerst** de lader in het oplaadpunt van de accu.
5. Steek **daarna** de stekker van de lader in het stopcontact. Zet de schakelaar [A] op de lader aan. Een groen LEDje knippert snel. De lader is nu aan het laden.



Let op! *Is de accu niet (goed) aangesloten, knippert het groene LEDje langzaam.*

6. Afhankelijk van de accustatus is de oplaadtijd ongeveer 1,5 uur. Zodra de accu helemaal is opgeladen brandt het groene LEDje continu.
7. Zodra de accu is opgeladen, **eerst** de stekker uit het stopcontact halen, of zet de schakelaar [A] uit.
8. Haal **daarna** de laadconnector van de accu's uit de connector van de lader.

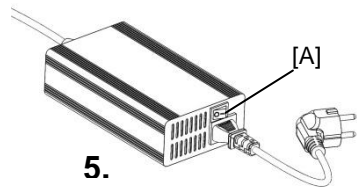
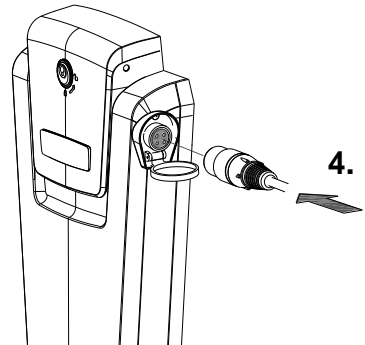
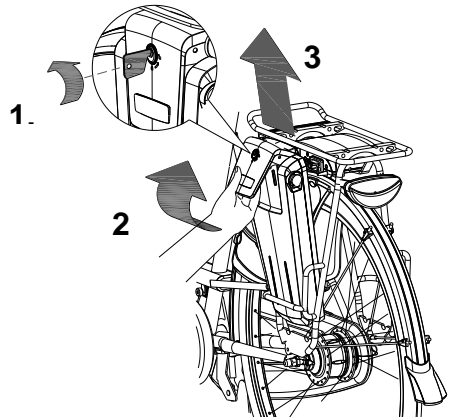

Bij het opladen **eerst** het laadpunt van de accu's aansluiten en **daarna** pas de stekker in het stopcontact steken!
Indien opgeladen, **eerst** de stekker uit het stopcontact halen en **daarna** de lader van de fiets ontkoppelen!



Als er een rood LEDje op de lader gaat knipperen, haal de stekker uit het stopcontact en gebruik de lader niet meer. Neem in dit geval contact op met de dealer.

9. Plaats de accu weer terug in de houder. Schuif de accu achter de stang [A] langs. Druk de opening aan onderzijde van de accu, stevig vast op de strip [B].
10. Til het handvat omhoog en druk de accu aan bovenzijde vast in de controller.
11. Sluit vervolgens het handvat en maak het slotje weer dicht.

Eventueel kan de accu ook direct in de houder worden opgeladen.

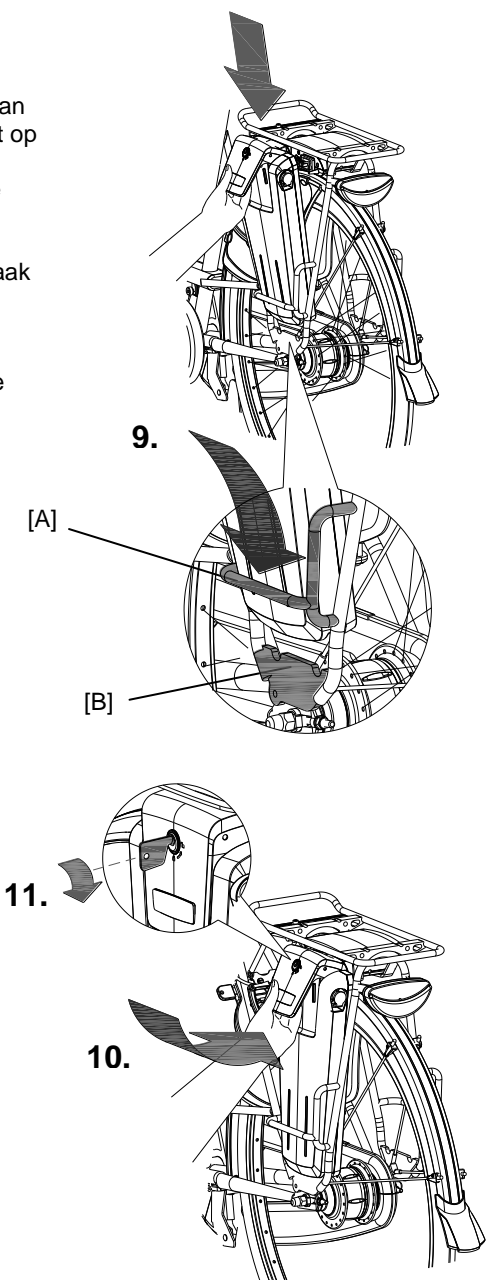



Let op dat de schakelaar (zie afbeelding hieronder) altijd ingedrukt is naar de kant waar de accu zit.

Reserveaccu : (optioneel)

De fiets kan worden uitgevoerd met een tweede accu. Zodra de aangesloten accu leeg is, kunt u overschakelen op de reserveaccu.

Druk de schakelaar onder de bagagedrager naar rechts, om de rechter accu in te schakelen.

Door de schakelaar naar links te drukken, wordt de linkeraccu weer ingeschakeld.

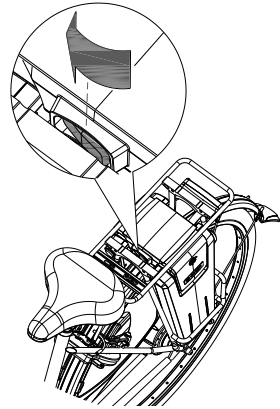

Houd er rekening mee dat uw fiets bij lagere temperaturen (-10°C en minder) minder ondersteuning levert en dat de accu sneller leeg raakt. Ook neemt het opladen bij lage temperaturen meer tijd in beslag.



De actieradius is van diverse factoren afhankelijk en wordt sterk beïnvloed door: capaciteit en spanning van de accu, mate van ondersteuning, omgevingstemperatuur, windkracht, bandenspanning, rijnsnelheid, gewicht van de berijder en belading, gebruik van versnellingen etc.

Laad- en onderhoud tips van de accu



Iedere accu loopt na verloop van de tijd leeg. Dit proces heet 'zelfontlading'. Een accu die leeg is en niet wordt opgeladen kan door zelfontlading binnen twee maanden een diepteontlading krijgen en hierdoor defect raken. De garantie vervalt in geval van diepteontlading.

Let op:

- Zet de fiets nooit weg met een helemaal lege accu! Wij adviseren om de accu zo snel mogelijk te laden als deze leeg is.
- Laad de accu alleen op met de bij de fiets geleverde lader.
- Zorg ervoor dat de accu niet wordt geladen bij een temperatuur minder dan -5°C, wij adviseren om de accu bij kamertemperatuur op te laden.
- Gebruik de lader alleen in niet-vochtige binnenruimtes, de lader mag niet nat worden.
- Laad de accu totdat het groene LEDje continu blijft branden, de accu is dan vol.
- De behuizing van de accu én de lader mag niet worden geopend. Bij problemen gaat u naar uw dealer!
- Laad de accu niet op in de volle zon.
- Laat de accu niet vallen, dit kan schade veroorzaken.

Verlichting

Koplamp

De koplampen hebben een schakelaar (schuifknop) met 3 standen: **Off- Auto-On**. In de "On/Off" stand kan de koplamp handmatig aan of uit geschakeld worden. In de "Auto stand" gaat de koplamp automatisch aan of uit met behulp van licht en bewegingssensoren. Als de fiets wordt gestald, gaat de lamp na enige tijd automatisch uit.

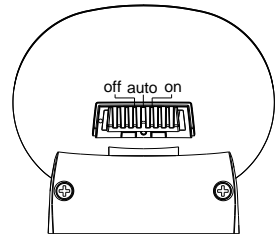
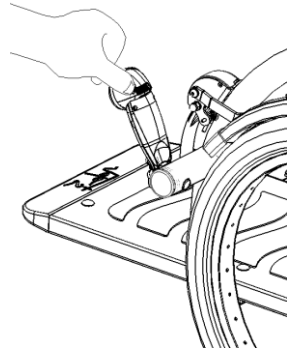

Instellen koplamp

Stel de hoek van de koplampen zo in dat het centrum van de lichtbundel zich op circa tien meter voor de fiets bevindt.

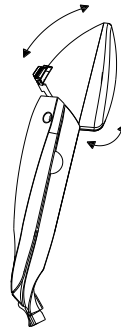

Vervangen batterijen

De koplampen werken op batterijen. Als de batterijen bijna leeg zijn, gaat op de koplamp een rood lampje knipperen. Volg de volgende stappen om de batterijen te vervangen.

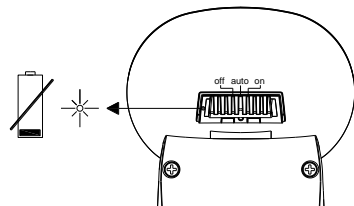

1. Verwijder de twee schroefjes aan de achterzijde van de lamp.

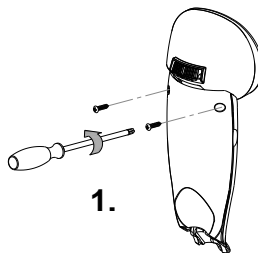

2. Demonteer het achterkapje door met duim en wijsvinger ter plaatse van de holling in de zijkant van de voorkapje te drukken.

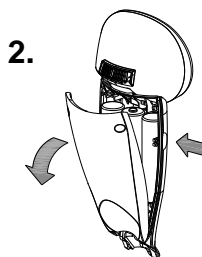

3. Vervang de alkaline batterijen (1,5 V - 1500 mA) en monteer het achterkapje.

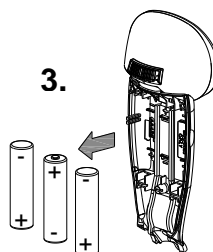

*Batterijen zijn milieuvriendelijk.
Volg bij verwijdering de lokale
voorschriften.*

Achterlicht

Het achterlicht heeft een aan/uit knopje waarmee **Off- Auto-On** in te stellen zijn. De instelling is als volgt:

1x drukken: verlichting is aan

2x drukken: verlichting is automatisch

3x drukken: verlichting is uit

In de "On / Off" stand kan het achterlicht handmatig aan of uit geschakeld worden. In de "Auto stand gaat het achterlicht automatisch aan of uit met behulp van licht en bewegingssensoren. Als er meer dan 4,5 minuten geen beweging is gesignaleerd, gaat de verlichting automatisch uit.

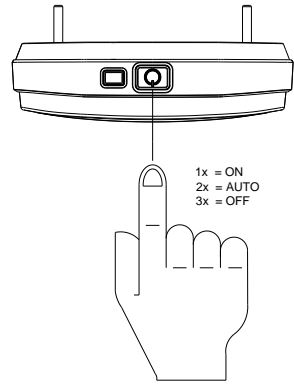

Het achterlicht werkt op batterijen. Als de batterijen bijna leeg zijn, gaat bovenop het achterlicht een rood lampje knipperen. Volg de volgende stappen om de batterijen te vervangen.

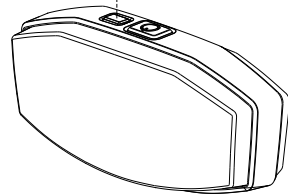

1. Demonteer het kapje van de houder door het lipje aan de onderkant in te drukken.

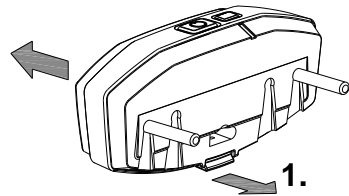

2. Vervang de alkaline batterijen (1,5 V - 1500 mA) en monteer het kapje.

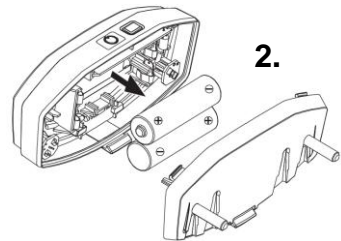

*Batterijen zijn milieuvriendelijk.
Volg bij verwijdering de lokale
voorschriften.*

Parkeerrem

Gebruik de parkeerrem altijd als u de fiets parkeert en achterlaat. Om de parkeerrem te bedienen, knijp de rechterrem in [A] en zet de rem met het hendeltje [B] vast.

Door de rem krachtig in te knijpen schiet de vergrendeling weer los.

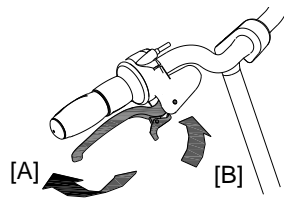

Versnelling

De fiets heeft standaard acht versnellingen. De versnelling wordt bediend door aan de handgreep te draaien. Tijdens het verdraaien **niet trappen**.

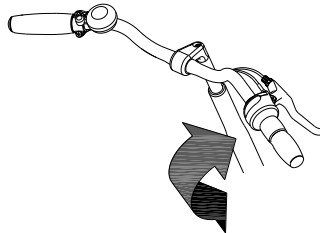

Optie: Als uw fiets een electromotor heeft, zal deze uitgevoerd zijn met zes versnellingen. Tijdens het schakelen van deze versnelling dient u mee te trappen.

Controleer voor elke rit:

- de remmen (met inbegrip van de parkeerrem)
- de bandenspanning
- de verlichting
- dat alle onderdelen goed vastzitten

Neem contact op met uw dealer en gebruik uw fiets niet zodra u tijdens de controle onregelmatigheden constateert!

De fiets is onderhevig aan slijtage en hoge belastingen. Als een component bezwijkt, kan dit zeer gevaarlijke situaties tot gevolg hebben en kan dit leiden tot schade of letsel aan de gebruiker van de fiets. Iedere vorm van scheuren, krassen of verandering van kleur in zwaar belaste delen van een component is een indicatie dat het onderdeel moet worden vervangen.

Aandachtspunten tijdens het fietsen

Nadat u de fiets heeft afgesteld op de afmetingen van de berijder kunt u de fiets gaan gebruiken.



Uw fiets is een driewieler. Een driewieler gedraagt zich anders tijdens het fietsen dan een fiets met twee wielen!

Oefen vooral met het besturen van bochten en met het remmen, omdat een driewieler tegengesteld kan reageren dan u zou verwachten. Het kan zijn dat het voorwiel aan binnenzijde loskomt bij een scherpe bocht. Om dit te voorkomen hangt de berijder met het lichaam naar de binnenzijde van de bocht.



Hoge snelheden in de bochten en op oneffen terrein, of het nemen van een te scherpe bocht, kunnen leiden tot het **omslaan** van de fiets!

Belangrijke veiligheidspunten voor de berijder

- Fiets tijdens de eerste rit uiterst voorzichtig.
- Houd tijdens het rijden beide handen stevig aan het stuur en de voeten op de pedalen.
- Test het rijgedrag van de fiets met gepaste snelheid op een ongelijke ondergrond. Zo leert u om beter te reageren op onverwachte bewegingen van de fiets en het stuur tijdens het gebruik.
- Verken hoe de kantelbeweging van de fiets reageert op de lichaamshouding.
- Hang naar de binnenzijde van de bocht.
- Kleine belemmeringen moeten met gepaste snelheid worden overreden.
- Obstakels hoger dan 5 cm dienen te worden vermeden.

Technische gegevens

Lengte (cm)	240
Breedte (cm)	109
Hoogte (cm)	114
Instaphoogte (cm)	52
Binnenbeenlengte (cm)	82 - 96
Voorwiel	20"
Achterwiel	20"
Gewicht (kg)	ca. 62
Max. lading bagagedrager (kg)	20
Max. gewicht gebruiker (kg)	200.
Remmen, voorzijde	Schijfremmen
Remmen, achterzijde	Trommelremmen / Velgremmen

Hieronder volgen instructies voor het onderhoud en afstelwerk dat u zelf op regelmatige basis kunt uitvoeren. Dit houdt de conditie van uw fiets optimaal.

Schoonmaak

Het frame van de fiets kan met een vochtige doek worden afgenomen. Voor meer vuile plekken kunt u met een mild schoonmaakmiddel gebruiken.

De wielen kunnen met een vochtige borstel met plastic haren schoongemaakt worden (geen staalborstel!) Het zadel en de handvatten kunnen met milde zeep en water gereinigd worden.



Gebruik geen hogedruk- of stoomreiniger!

Het juiste smeermiddel

De ketting moet met regelmatige tussenpozen (ongeveer om de drie maanden) gereinigd en geconserveerd worden. Gebruik alleen speciaal kettingvet of Teflon spray. Dit is de enige manier om ervoor te zorgen dat de ketting soepel loopt, waterafstotend blijft en niet roest. De ketting met een doek schoonwrijven, met vet of spray behandelen en overvloedige smeermiddelen met een lap wegwrijven.

Andere delen dienen **niet** met een smeermiddel behandeld te worden.

Inspectie van de fiets

Het is noodzakelijk dat de driewieler tenminste jaarlijks wordt geïnspecteerd door een dealer om aanspraak te kunnen blijven maken op de garantie. Gebruik hiervoor het "Formulier service, onderhoud en modificaties" achter in deze gebruiksaanwijzing. De eerste servicebeurt dient uigevoerd te worden na de eerste 200 kilometer of twee maanden.

In het geval van storingen of defecten de fiets **onmiddellijk** naar de dealer brengen voor reparatie.

Het vervangen van veiligheid gerelateerde componenten (met name frame, remmen, verlichting, stuur, voorvork en aandrijving) dient door uw dealer gedaan te worden.

Als u toch zelf componenten wilt vervangen, bent u zelf aansprakelijk voor schade of letsel als gevolg van niet-goed gemonteerde componenten.

Gebruik alleen **originele** reserveonderdelen, u kunt deze bij uw dealer aanschaffen. Op verzoek zal de dealer de nodige informatie voor reparatie en onderhoud beschikbaar stellen.

Reparatie en onderhoud door dealer

Controleer tijdens de servicebeurt de remmen, velgen, verlichting, kettingspanning en spaken. Controleer tevens de profieldiepte van de banden. Deze dient tenminste 1 mm te zijn. Versleten banden of eventuele defecte onderdelen moeten worden vervangen. Controleer ook de werking van de parkeerrem. Met een aangetrokken vaste parkeerrem mag de driewiel fiets met berijder erop niet wegrijden.

Controle van de velg

Door samenspel van zowel de rem als de velgen is niet alleen de remvoering, maar ook de conditie van de velg van belang. Om deze reden dient de velg op gezette tijden, bijvoorbeeld bij het oppompen van de band, gecontroleerd te worden. De aanwezigheid van fijne barstjes in de velgrand bij de spaaknippels of de vervorming van de velg bij verhoogde luchtdruk in de band wijzen op een grotere slijtage. In dat geval moet de velg vervangen worden, omdat dit anders tot een vermindering van de remwerking kan leiden of zelfs tot een breuk in de velg met alle gevaarlijke gevolgen van dien.

Reparaties, onderhoud en modificaties mogen alleen uitgevoerd worden met originele Van Raam onderdelen.

Afstelwerk door dealer

De juiste spanning van de ketting

De ketting moet niet te strak gespannen zijn. Deze moet beweging kunnen hebben. Zonder krachtinspanning moet de ketting ongeveer een halve centimeter op en neer bewegen kunnen worden.

Om de ketting op spanning te houden wordt de achterwiel-as versteld. Volg hiervoor onderstaande instructies:

1. Draai de moeren van de achterwiel-as enkele slagen los, zodat het achterwiel heen en weer kan bewegen.
2. Draai de moer van het beugeltje enkele slagen los, zodat dit kan meebewegen.
3. Door **aan beide zijden** aan de stelmoeren te draaien, verplaatst het achterwiel geleidelijk naar achteren. Draai de stelmoeren zodanig aan, dat de ketting wat speling heeft, zoals hierboven omschreven.
4. Zorg tegelijkertijd dat het wiel recht en in het midden van het frame zit. Niet naar links of rechts, zie afbeelding.

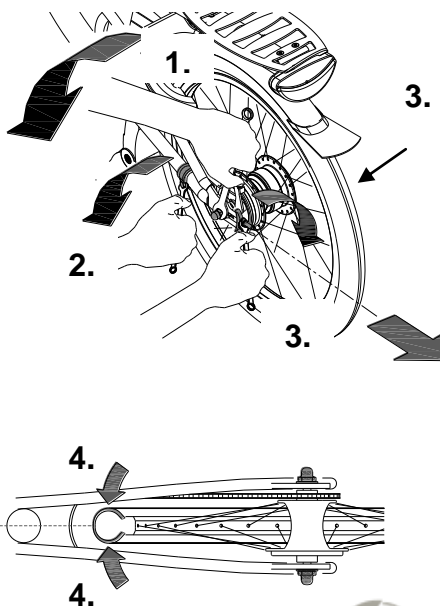

5. Draai de moeren van de achterwiel-as licht aan.
6. Controleer of de ketting goed op spanning is en het wiel recht in het frame zit.
7. Draai alle moeren vervolgens stevig vast.

Verwijdering

Als u uw fiets wilt verwijderen, neemt u contact op met uw dealer. Ook kunt u contact opnemen met het lokale afvalverwerkingsbedrijf. Deze zal de fiets verwijderen volgens de regels van uw woonplaats.

Overdracht/verkoop aan een nieuwe eigenaar

Indien u uw fiets aan een nieuwe eigenaar overdraagt, is het belangrijk dat u alle benodigde technische documentatie overhandigt, zodat de nieuwe eigenaar de fiets veilig kan gebruiken.

Garantie

De garantie geldt voor alle gebreken in het product, waarvan is aangetoond dat de oorzaak een materiaal- of fabricagefout is.

Bij onze fietsen geven wij vijf jaar garantie op het frame en de voorvork. Voor de lak, alle accessoires en overige onderdelen (uitgezonderd slijtagedelen), hanteren we de wettelijk voorgeschreven garantieperiode van twee jaar.

Let op!

Zowel de garantie als de productaansprakelijkheid in het algemeen vervalt, indien de instructies in deze handleiding niet zijn opgevolgd, als er ten onrechte onderhoudswerkzaamheden zijn uitgevoerd of als er technische wijzigingen of toevoegingen (modificaties) aan de fiets zijn uitgevoerd, zonder de toestemming van Van Raam.

Framenummer

Het framenummer treft u aan op de sticker. Deze sticker is aangebracht op het frame, zie afbeelding.

Voorbeeldsticker:



Positie sticker:



Formulier service, onderhoud en modificaties

Om aanspraak te behouden op garantie dient de Van Raam fiets volgens onderstaand schema een servicebeurt te krijgen.

Servicebeurt:	Uitgevoerd op:	Paraaf dealer:
Servicebeurt na eerste 200 KM of twee maanden		
Servicebeurt 1 jaar na aflevering		
Servicebeurt 2 jaar na aflevering.		
Servicebeurt 3 jaar na aflevering.		
Servicebeurt 4 jaar na aflevering.		
Servicebeurt 5 jaar na aflevering.		

Ook na vijf jaar adviseren wij uw fiets jaarlijks een service beurt te geven. Het nalaten daarvan heeft geen gevolgen meer voor garantieaanspraak op betreffende delen omdat deze na vijf jaar vervalft.

Modificatie aan de fiets

De volgende zaken zijn aan de fiets gewijzigd:

Gewijzigd:

Uitgevoerd op:

Uitgevoerd door:

Let op! Indien er wijzigingen zijn gedaan door een niet door Van Raam erkende dealer of er geen originele Van Raam artikelen of opties zijn gebruikt zal de garantie vervallen.

Aflever-service formulier fiets

Gefeliciteerd met de aankoop van uw Van Raam fiets. Deze fiets is met uiterste zorgvuldigheid geproduceerd. Om de kwaliteit te zoveel mogelijk te waarborgen produceert Van Raam de fietsen volgens de ISO 9001:2008 kwaliteitseisen. Van Raam is hiervoor gecertificeerd door TÜV Rheinland Nederland B.V.

Van deze speciaal voor u geproduceerde Van Raam fiets kunt u optimaal genieten als de fiets op uw specificaties wordt afgesteld en de aanwijzingen in de gebruiksaanwijzing opgevolgd worden. Let hierbij zeker op de in de gebruiksaanwijzing voorgeschreven servicebeurten

Om aanspraak te kunnen maken op service en garantie dient u altijd bij aflevering en servicebeurten de formulieren in te vullen. Met dit formulier ondertekenen de dealer en de eindgebruiker ook dat de eindgebruiker instructie heeft gehad over de werking van de fiets, dat de fiets aan de wensen van de eindgebruikers is afgesteld en dat de eindgebruiker de originele Van Raam gebruiksaanwijzing heeft ontvangen.

Invullen bij afleveren fiets

Van Raam fiets type:	
Framenummer:	
Sleutelnummer:	
Geleverd aan:	
Door dealer:	
Plaats:	
Datum:	
Handtekening gebruiker fiets:	Handtekening dealer:
Indien aanwezig, stempel dealer:	