

## Manuel d'utilisation



**Fun2Go**



**FunTrain**



**Combinaison Fun2Go avec FunTrain**

Van Raam

Guldenweg 23

7051 HT Varsseveld, Pays-Bas

☎ +31 (0)315 – 25 73 70

✉ info@vanraam.com

🌐 www.vanraam.com



Version 23.03

# Contenu

Coordonnées du fabricant .....	3
Conformité européenne (CE) .....	3
Introduction.....	3
Livraison .....	4
Indication.....	4
Utilisation prévue .....	4
Consignes de sécurité.....	5
Réglage du tricycle.....	7
Avant utilisation.....	9
Système électronique Silent.....	16
Application E-Bike Van Raam.....	25
Accessoires.....	27
Spécifications techniques .....	36
Entretien et réglage par le propriétaire .....	36
Réparation et entretien par le concessionnaire .....	38
Réglage par le concessionnaire .....	39
Mise au rebut.....	40
Remise/vente à un nouveau propriétaire .....	40
Garantie .....	41
Numéro de cadre .....	42
Conseils d'entretien.....	43
Programme d'entretien.....	45
Formulaire de service de livraison du tricycle .....	47

## Coordonnées du fabricant

Van Raam

Guldenweg 23

7051 HT Varsseveld, Pays-Bas

☎ +31 (0)315 – 25 73 70

✉ info@vanraam.com

🌐 www.vanraam.com

## Conformité européenne (CE)

Van Raam Reha Bikes B.V., en tant que fabricant, déclare que le Fun2Go / FunTrain, tel que décrit dans ce mode d'emploi, a été fabriqué conformément au règlement (UE) 2017/745, classe de risque 1. Le Fun2Go / FunTrain fourni avec le système électrique Silent est également conforme à la directive 2006/42/CE, y compris les parties applicables de la directive CEM 2014/30/UE et la norme NEN-EN 15194:2017 Bicyclettes - Bicyclettes à assistance électrique - Bicyclettes EPAC - partie 4.2 Exigences électriques. La déclaration de conformité signée peut être consultée sur le site Web de Van Raam.

## Introduction

Ce mode d'emploi vous fournit d'importantes informations nécessaires à la bonne utilisation de votre tricycle. Nous vous conseillons de le lire attentivement avant d'utiliser votre tricycle. Suivez toujours les instructions fournies dans ce manuel d'utilisation et conservez soigneusement le manuel. La version la plus récente du manuel d'utilisation se trouve sur la page produit du vélo sur le site [www.vanraam.com](http://www.vanraam.com).



**À LIRE ATTENTIVEMENT**

## Livraison

Votre livraison doit contenir les éléments suivants:

- Un vélo avec éventuellement un emballage
- Un manuel d'utilisation
- Une éventuelle batterie Smart avec une carte comprenant le code à 5 chiffres (selon les options)
- Les chargeurs éventuels (selon les options)
- (Un double) des clés

Contrôlez dès réception l'état de votre livraison. En cas d'endommagements ou de livraison incomplète, veuillez immédiatement contacter votre concessionnaire. À la livraison, remplissez ensemble avec le concessionnaire le formulaire de livraison situé à la fin de ce mode d'emploi.

## Indication

Le Fun2Go et FunTrain sont destinés à rouler ensemble avec des gens qui ne sont plus en mesure de participer de façon indépendante dans le trafic. Le tricycle est conçu pour deux personnes, et avec l'ajout du FunTrain, quatre personnes peuvent l'utiliser (le conducteur avec plusieurs personnes handicapées).

## Utilisation prévue

Le Fun2Go est conçu(s) pour une utilisation normale sur un terrain solide et non accidenté. Veuillez toujours adopter les précautions nécessaires à leur utilisation. De même, veuillez respecter les instructions de sécurité comme décrites dans le présent mode d'emploi. Veuillez aussi toujours respecter les réglementations locales pour la circulation à tricycle. Le tricycle est conçu pour deux personnes, et avec l'ajout du FunTrain, quatre personnes peuvent l'utiliser. Le conducteur principal doit être autonome et mobile et ne souffrir d'aucun handicap visuel lourd ou autre pouvant affecter négativement la conduite du tricycle. Le fabricant décline toute responsabilité en cas de dommages ou blessures dus à une utilisation autre du tricycle que celle décrite dans le présent mode d'emploi.

## Consignes de sécurité

- Une personne responsable de la surveillance doit **toujours** être présente en tant que conducteur principal du tricycle. Le conducteur principal est en tout temps responsable de l'utilisation du tricycle en toute sécurité.
- Veuillez toujours vérifier que le tricycle est en parfait état avant chaque utilisation. Contrôlez bien, avant **chaque** utilisation, que les freins et l'éclairage fonctionnent correctement et que les pneus sont assez gonflés.
- Contrôlez régulièrement que les roues, le guidon et la selle sont bien fixés et que toutes les vis sont bien serrées.
- Utilisez le tricycle uniquement sur une **surface solide et non accidentée**.
- Il est déconseillé de rouler sur une pente supérieure à 10% en raison du risque accru que cela entraîne.
- Faites attention à ce que les pantalons larges ou autres vêtements lâches ne se coincent pas dans la chaîne, les rayons ou les pédales.
- N'utilisez pas de nettoyeur à haute pression ou à vapeur pour le lavage du tricycle.
- Utilisez le frein de stationnement lorsque que vous gardez le tricycle (et que vous vous absentez). Le frein de stationnement peut aussi être utilisé pour empêcher le tricycle de bouger lorsque vous voulez monter et descendre du tricycle.
- Fermez toujours l'antivol de votre tricycle lorsque vous laissez ce dernier sans surveillance.
- Veillez à éviter une vitesse excessive dans les descentes. Freinez à temps et faites un cycle à une vitesse modérée.
- Veuillez prendre des précautions pendant une grossesse en raison du risque augmenté de blessure.
- Ne laissez pas le tricycle en plein soleil: la température de certains éléments peut atteindre les 41°C. Tout contact avec la peau peut dans ce cas entraîner une certaine hypersensibilité.
- Si le tricycle est équipé d'un moteur électrique: habituez-vous aux fonctions du moteur électrique. Faites toujours attention lors de la mise en marche du moteur et ne vous faites pas surprendre par le comportement du moteur électrique. Faites plusieurs essais avec les fonctions de marche arrière et de démarrage du moteur électrique. Prenez garde à ne pas engager la fonction de marche arrière par inadvertance.

- Pour des raisons de sécurité, le Fun2Go avec assistance au pédalage est limité à un maximum de 20 km par heure.



**Faites plus particulièrement attention** lorsqu'un enfant utilise le tricycle.

- Ne laissez **jamais** un enfant sans surveillance sur le tricycle!
- L'enfant doit **toujours** porter un casque à vélo! Veillez à ce que le casque soit correctement adapté.

### Capacité de chargement

La capacité de chargement maximale ne doit pas être dépassée. Veuillez-vous référer aux informations fournies dans le tableau avec les données techniques du chapitre '**Spécifications techniques**' du Manuel d'utilisation. Il est entendu par capacité de chargement autorisée, la capacité totale de chargement, incluant la charge disposée (dans le panier) sur le porte-bagages. Veillez à ce que le poids autorisé du panier poids et du porte-bagages ne soit pas dépassé (**20 kg maximum**). Le panier et le porte-bagages ne sont pas conçus pour transporter des personnes.

### Pièces usées ou endommagées

Le remplacement et la réparation des pièces (cadre, fourche, éclairage, freins, système de propulsion et guidon) doivent **toujours** être effectués par le concessionnaire, sans quoi la garantie n'est plus valable et vous serez tenu responsable de tout éventuel dommage.



Toute pièce liée à la sécurité du tricycle doit **toujours** être remplacée par une pièce neuve!

## Réglage du tricycle

Avant d'utiliser votre tricycle, veuillez l'adapter à la taille des conducteurs du conducteur principal et du co-pilote. Ceci est extrêmement important, surtout pour le siège et le guidon.



*Si vous n'arrivez pas à régler le tricycle de manière optimale malgré les instructions données, veuillez contacter votre concessionnaire pour une solution adaptée.*

Les freins sont correctement réglés en usine et ne doivent être ajustés que par votre concessionnaire lors de l'entretien régulier.



Faites attention de ne pas vous coincer les doigts ou autre membre lors du réglage du tricycle.

### Position du siège

Pour ajuster correctement la position du siège, le conducteur doit mettre un pied sur la pédale placée le plus loin possible. Dans ce cas, la jambe doit être étendue mais décontractée à la fois.

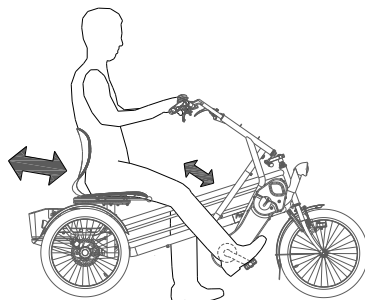

Pour régler le siège:

1. Tirez la manette vers le haut.
2. Faites glisser le siège jusqu'à la position désirée et relâchez la manette.

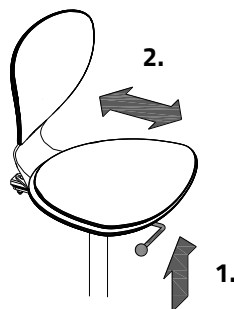

## Hauteur du guidon

La hauteur du guidon a une grande influence sur le confort de conduite. Elle décide de la pression exercée sur les mains et la position du dos. Vous pouvez juger de la position la plus confortable lors de l'utilisation du vélo.

Pour ajuster la hauteur du guidon:

1. Desserrez un peu la vis avec une clef Allen.
2. Faites glisser la potence à la hauteur désirée et resserrez la vis fermement.

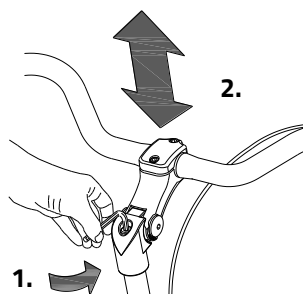

Ne pas dépasser la marque **indiquée sur la potence**. Sans quoi la potence ne sera pas assez enfoncée dans le tube et risque de se briser, ce qui peut causer de très graves blessures.



## Position du guidon

Vous pouvez faire basculer le guidon. Cette manipulation affecte la distance entre le guidon et le haut du corps. Vous pouvez vous-même juger ce qui vous convient le mieux lors de l'utilisation du vélo.

Pour ajuster la hauteur du guidon:

1. Desserrez un peu les vis [A] (le cas échéant) [B] avec une clef Allen.
2. Réglez le guidon sur la position souhaitée et resserrez les vis fermement.
3. Desserrez un peu les vis [C] avec une clef Allen, réglez le guidon sur la position souhaitée (position horizontale) et resserrez les vis fermement.

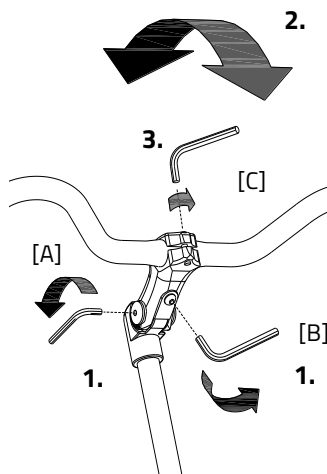



## Avant utilisation

### Frein de stationnement (Fun2Go)

Utilisez toujours le frein de stationnement lorsque vous gardez le vélo et le quittez.

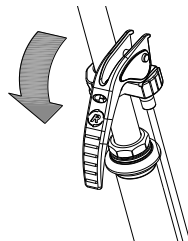

Utilisez le frein hydraulique pour bloquer le vélo lorsque les passagers montent et descendent.

Pour activer le frein hydraulique, serrez le frein gauche [A] et fixez-le à l'aide du levier [B].

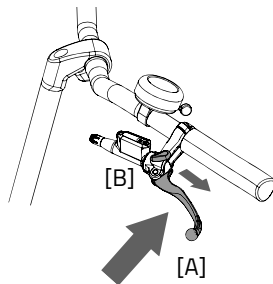

Essayez toujours de garer le vélo sur une surface plane. Le vélo ne doit jamais être garé sur une pente de plus de 6 degrés.

### Frein de stationnement (FunTrain)

Lorsque vous gardez le FunTrain sans le Fun2Go utilisez le frein situé sur la roue amovible du FunTrain.

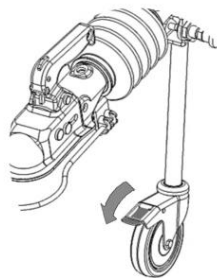

### Éclairage

Normalement, votre éclairage sur le vélo peut être commandé manuellement et réglé sur différentes positions. Mais lorsque votre vélo est équipé du système Silent Electrical, votre éclairage s'allume automatiquement lorsque le système électrique est activé. Le fonctionnement de l'éclairage à commutation manuelle et de l'éclairage à commutation centrale est expliqué ci-dessous.

## Éclairage avant allumé manuellement

La lampe avant dispose d'un poussoir avec trois positions :  
ON – ON [50%] – OFF.

Ajustez l'angle du phare pour que le centre du faisceau lumineux soit à environ dix mètres devant le vélo.

L'éclairage avant fonctionne sur piles. Lorsque les piles sont presque vides, une LED rouge dans le bouton-poussoir du feu avant s'allume. Suivez les étapes ci-dessous pour remplacer les piles.

1. Ouvrez la lampe en appuyant sur la languette du boîtier et en tirant sur l'avant de la lampe pour la détacher.
2. Remplacez les deux piles alcalines (2x AAA).
3. Remontez la lampe en appuyant d'abord sur le haut dans le boîtier, puis en remettant le bas en place derrière la languette.

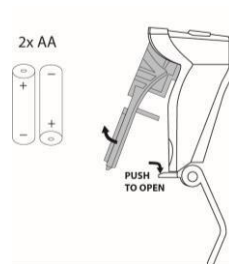
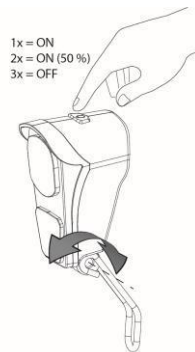

N'utilisez l'éclairage qu'à l'arrêt pour éviter les situations dangereuses et les risques de pincements.

## Éclairage arrière allumé manuellement

Le feu arrière dispose d'un bouton « On-Automatique-Off » pour régler les fonctions **Off-Auto-On**.

Le réglage se fait ainsi:

**Appuyez 1x:** l'éclairage est allumé

**Appuyez 2x:** l'éclairage est automatique

**Appuyez 3x:** l'éclairage est éteint

Le feu arrière peut être allumé et éteint manuellement avec la position « On/Off ».

En position « Automatique » le feu arrière s'allume et s'éteint automatiquement grâce aux détecteurs de lumière et de mouvements. Si au bout d'un moment aucun mouvement n'est enregistré, l'éclairage s'éteindra automatiquement.

Le feu arrière fonctionne avec des piles. Si les piles sont presque déchargées, le LED rouge du feu arrière va clignoter. Suivez les étapes suivantes pour remplacer les piles.

1. Démontez le couvercle du boîtier en appuyant sur l'onglet situé en-dessous.
2. Remplacez les piles alcalines (1,5 V - 1500 mA) et remontez le couvercle.



*Les piles sont cause de pollution pour l'environnement. Veuillez les jeter selon les règles locales en vigueur.*

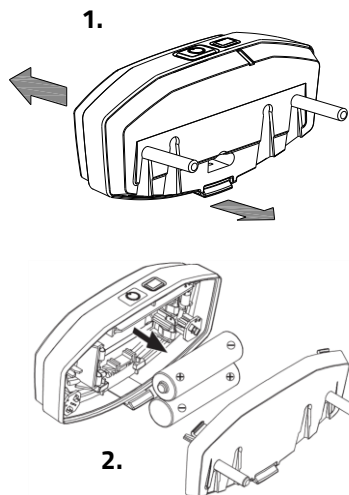
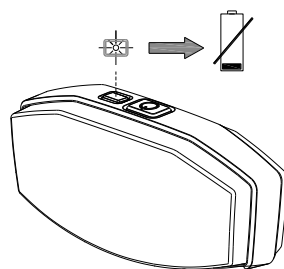
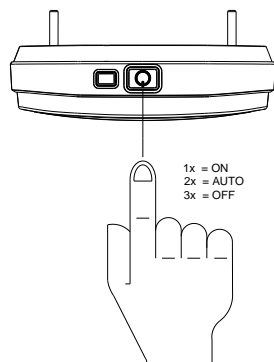

## Éclairage à commande centrale

Le vélo est équipé d'un éclairage à commande centrale, où l'éclairage est connecté au système électrique. L'éclairage s'allume automatiquement lorsque le système électrique est activé.

Ajustez l'angle du phare de sorte que le centre du faisceau lumineux soit situé à environ une dizaine de mètres devant le vélo.

Vous pouvez allumer ou éteindre l'éclairage manuellement en appuyant brièvement sur le bouton marche/arrêt (ON/OFF) sur l'écran. Lorsque le système électrique est désactivé, l'éclairage s'éteint automatiquement.

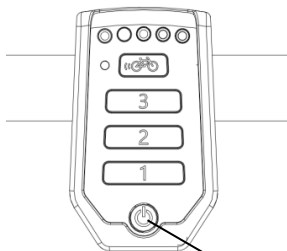
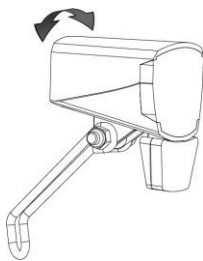

Bouton ON/OFF



*Assurez-vous qu'une batterie est toujours présente sur le vélo lorsque vous partez à vélo dans l'obscurité!*

Lorsque la batterie est presque vide, le moteur ne fournira plus de support lorsque vous faites du vélo. L'éclairage fonctionne alors encore sur le courant résiduel.



*Le port USB se trouvant sur le phare n'a aucune fonction.*

## Vitesses

Votre tricycle est équipé en série de huit vitesses. Vous pouvez changer les vitesses en utilisant la poignée tournante sur le guidon.

**Ne pas pédaler** lorsque vous passez les vitesses.

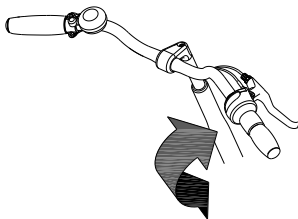

## Accrocher le FunTrain

1. Tirez la poignée de l'attelage vers le haut et placez la tête d'attelage sur la boule de remorquage.



*Veillez à ce que le câble de sécurité passe bien au-dessus de la tête d'attelage.*

2. Passez le câble de sécurité dans l'anneau [A], comme décrit.
3. La tête d'attelage est bien placée sur la boule de remorquage lorsque vous voyez apparaître le signe « + » sur la partie verte.
4. Veillez à replier la roue rétractable une fois le FunTrain attaché. Retirez d'abord le boulon de blocage en tirant dessus.
5. Repliez enfin la roue rétractable, jusqu'à ce que le boulon de blocage se verrouille avec un clic net.

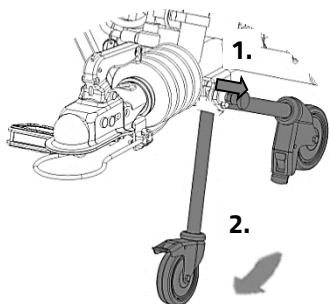
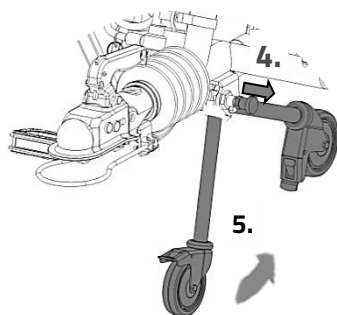
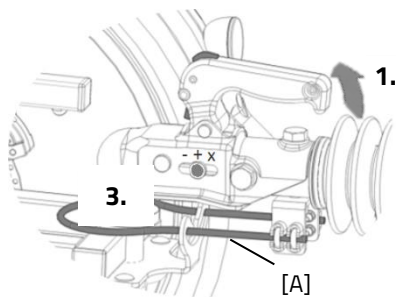

## Décrocher le FunTrain

1. Retirez le boulon de blocage de la roue rétractable en tirant dessus.
2. Dépliez la roue rétractable, jusqu'à ce que le boulon de blocage se verrouille avec un clic net.
3. Libérez le câble de sécurité de sorte qu'il ne soit pas coincé sous l'anneau [A].
4. Tirez la poignée de l'attelage vers le haut et retirez l'attelage de la boule de remorquage.



*Veillez à ce que le câble de sécurité passe aussi au-dessus de la boule de remorquage lors du détachement.*

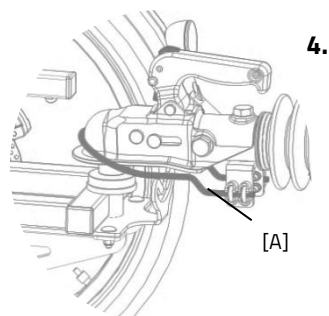

## Contrôlez avant chaque utilisation:

- Les freins (frein de stationnement inclus)
- La pression des pneus
- L'éclairage
- Que toutes les pièces sont bien attachées
- Que la batterie est suffisamment chargée

Veillez contacter votre concessionnaire et n'utilisez pas votre tricycle si vous veniez à constater des anomalies pendant le contrôle!

Comme toute pièce mécanique, le tricycle est sujet à l'usure et à des charges importantes. Un composant qui cède est potentiellement dangereux et peut causer des dommages ou blessures à l'utilisateur du tricycle. Toute forme de fissures, rayures ou changement de couleur d'une partie d'un composant soumise à des charges importantes, est un signe que vous devez changer la partie en question.



La conduite d'un tricycle est très différente de celle d'un vélo à deux roues!



Si le tricycle est équipé d'un moteur électrique: entraînez-vous avec le démarreur et la fonction marche arrière. Faites attention, lors de l'utilisation du tricycle, de ne pas activer le démarreur et la fonction marche arrière par inadvertance. Si, par exemple, à un feu les pédales venaient à tourner en l'arrière, la fonction de marche arrière sera activée et le tricycle va reculer.



Prendre les virages ou rouler sur un terrain accidenté à grande vitesse, ou prendre les virages trop serrés, peut causer le **renversement** du tricycle.

## Consignes de sécurité importantes pour le conducteur

- Conduisez prudemment lors de la première sortie à tricycle.
- Gardez bien vos deux mains sur le guidon pendant la conduite et vos pieds sur les pédales.
- Testez la conduite du tricycle avec une vitesse adaptée sur un terrain légèrement accidenté. Vous pouvez ainsi apprendre à mieux réagir aux mouvements inattendus du tricycle et du guidon pendant son utilisation.
- Découvrez comment le tricycle réagit à la position du corps lors de situations de basculement possibles. Penchez-vous vers l'intérieur du virage.
- Vous pouvez rouler sur des petits obstacles à une vitesse adaptée.
- Évitez tous les obstacles de plus de 5cm de haut.
- Veillez à réguler votre vitesse dans les descentes. Freinez à temps et faites un cycle à une vitesse modérée.

## Système électronique Silent

Le système Silent est une assistance au pédalage spécialement conçue par la société Van Raam pour le secteur de la rééducation fonctionnelle. Le système Silent se caractérise par:

1. Une conduite facile
2. Une adaptation personnalisée
3. Un système électronique moderne et efficace
4. Des moteurs électriques très puissants
5. Des batteries sûres et de très haute qualité
6. Système extrêmement fiable

Le système électronique Silent est livré en standard avec un équipement de base adaptable à votre vélo. Dans la plupart des cas il permet d'atteindre souplesse et dosage des efforts pendant la conduite et un bon compromis entre l'assistance au pédalage et le rayon d'action. Dans certains cas il est nécessaire d'adapter le vélo à l'individu.

Renseignez-vous auprès de votre concessionnaire sur les diverses possibilités concernant une adaptation personnalisée.

### Fonctions

Le moteur électrique dispose des fonctions suivantes:

- Assistance au pédalage
- Assistance au démarrage
- Fonction marche arrière
- Éclairage central automatique

#### 1. Bouton ON/OFF

Vous pouvez allumer ou couper le système électronique en appuyant sur le bouton ON/OFF.

- Pour la mise en marche : appuyer brièvement sur le bouton ON/OFF.
- Pour couper le moteur : appuyer sur le bouton ON/OFF pendant 2 secondes.

Une fois le système mis en route, le moteur est activé en position 1.

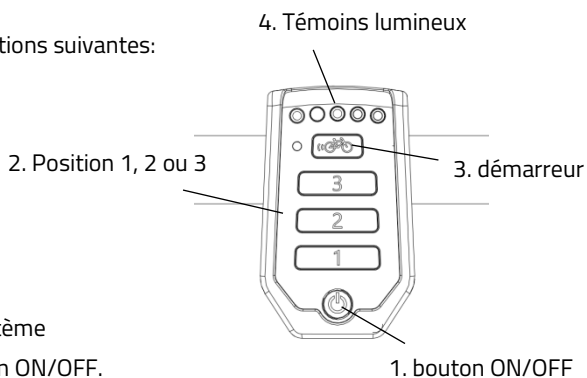





*Si le système n'est pas utilisé, il s'éteindra automatiquement au bout d'un moment.*



Éteignez toujours le système électrique avant de monter et de descendre du vélo et lorsque vous marchez avec votre vélo.

## **2. Assistance au pédalage position 1, 2 et 3**

L'assistance au pédalage peut être réglée grâce aux positions 1, 2 et 3.

1. Assistance limitée, rayon d'action maximal.
2. Assistance moyenne, rayon d'action moyen.
3. Assistance maximum, rayon d'action limité.

Vous pouvez changer le type d'assistance souhaitée (position 1, 2 ou 3) en pédalant.



*Le rayon d'action dépend d'un certain nombre de facteurs et peut être fortement influencé par: la capacité et la tension de la batterie, le niveau d'assistance demandé, la température ambiante, la force du vent, la pression des pneus, la vitesse, le poids du conducteur et du chargement, l'utilisation des vitesses, etc.*

## **3. Assistance au démarrage**

Le vélo est équipé d'une fonction d'assistance au démarrage. Ainsi le conducteur peut démarrer et atteindre une vitesse d'environ 6 km/h pendant 5 secondes au plus, sans avoir à pédaler. Il doit pour cela maintenir le bouton appuyé. Lorsque le conducteur appuie à nouveau sur le bouton, la fonction de démarreur est de nouveau activée. Si le conducteur pédale, tout en maintenant le bouton appuyé pendant maximum 5 secondes, le vélo peut atteindre sa vitesse de pointe (20 km/h).

La fonction de d'assistance au démarrage peut être utilisée pour:

- Assistance supplémentaire pour démarrer.
- Assistance supplémentaire pour monter une côte.



*Lors de la montée d'une côte vous pouvez mettre l'assistance sur la position 3. Appuyez à plusieurs reprises pendant 5 secondes sur le démarreur pour une assistance maximale.*

#### 4. Témoin lumineux

Le niveau de charge de la batterie est indiqué grâce à cinq témoins lumineux verts, dont le témoin lumineux situé le plus à gauche peut virer au rouge.



La batterie est complètement chargée. Lorsque vous utilisez la batterie, le nombre de lampes vertes diminue.



Lorsque deux lampes vertes sont allumées, la batterie est chargée à 50%.



Si seul le témoin lumineux rouge s'affiche, cela indique que la batterie est pratiquement vide et qu'il faut la recharger ou la remplacer par une batterie chargée.



Si seul le témoin lumineux rouge clignote, cela indique que la batterie est vide et que le moteur ne pourra plus vous prêter assistance lors du pédalage. L'éclairage, lui, continuera à fonctionner.

La batterie est également équipée d'un bouton et d'une indication permettant de vérifier la charge en appuyant brièvement sur le bouton marche / arrêt [A]. L'état de la batterie est indiqué par cinq voyants verts, le plus à gauche pouvant commencer à clignoter en vert. La batterie est alors presque vide. La batterie indique la progression de la charge pendant la charge.

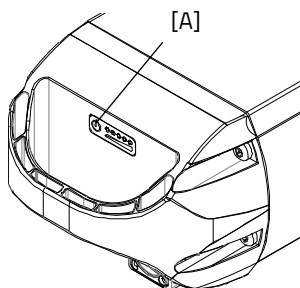

#### Fonction marche arrière

La fonction de marche arrière peut être activée en faisant du rétropédalage à l'arrêt. Après quelques secondes, le moteur va se mettre en marche et le vélo va reculer à environ 2 km/h et continuera à reculer tant que vous rétropédalerez.



Ne vous faites pas surprendre par le comportement soudain du moteur électrique. Si, par exemple, vous attendez à un feu rouge et que par mégarde ou par jeu vous pédalez à l'envers, la fonction de marche arrière sera activée et le vélo reculera!

## Éclairage à commande centrale

Le vélo est équipé d'un système d'éclairage à commande qui permet l'allumage automatique de l'éclairage lorsque le système électronique est activé. Vous trouverez des instructions supplémentaires dans le chapitre 'Avant utilisation'.

## Autres fonctions

Le boîtier de commande à affichage intelligent a une fonction de réduction d'intensité lumineuse automatique. Grâce à un capteur de lumière, l'intensité de la lumière du boîtier de commande se règle automatiquement dès qu'il se trouvera dans l'obscurité.

## Chargement de la batterie

Pour garantir le bon fonctionnement et le bon état de la batterie, nous vous conseillons de la recharger à température ambiante.



Utilisez le chargeur uniquement si la température ambiante est comprise entre 0 et 35 degrés.

Pour recharger la batterie:

1. Déverrouiller la batterie en tournant la clef un quart de tour.
2. Appuyez sur la serrure tout en sortant la batterie de son habitacle avec l'autre main.
3. Transportez la batterie à l'intérieur. Branchez **tout d'abord** la batterie sur le chargeur. La connexion s'effectuera correctement sur la batterie grâce à la prise magnétique

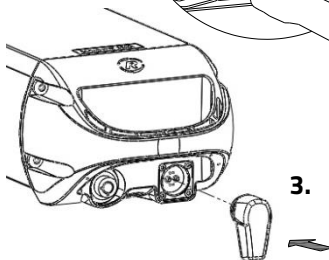
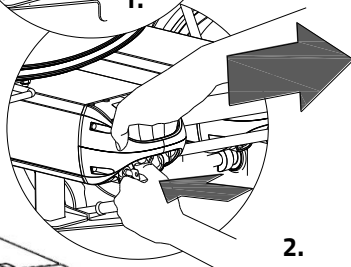
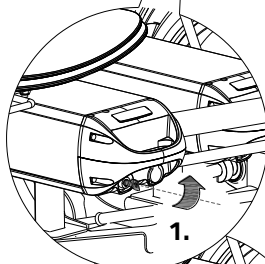
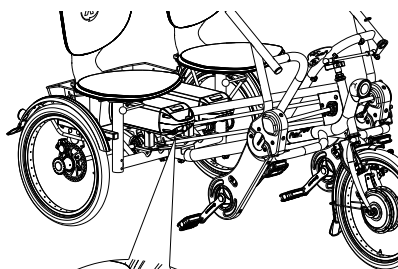

4. Branchez **ensuite** le cordon d'alimentation du chargeur. La LED rouge s'allume. Le chargeur est en train de charger.



**Attention!** Si la batterie n'est pas correctement connectée, le voyant vert est allumé (mode veille). En cas de connexion insuffisante, débranchez la fiche de la prise murale et nettoyez le connecteur du chargeur avec un chiffon sec.

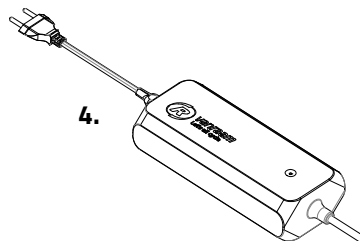

5. Le temps de chargement dépend de l'état de la batterie. Le temps de charge est d'environ 2 heures avec une batterie de 11,4 Ah/36 V et d'environ 4,5 heures avec une batterie de 24,7 Ah/36 V.
6. Dès que la batterie est totalement rechargée, le témoin lumineux LED vert est allumé en continu. Retirez **tout d'abord** la prise de la prise de courant.
7. Retirez **ensuite** le connecteur de chargement de la batterie du connecteur du chargeur.
8. Remplacez la batterie dans son habitacle sur le vélo et verrouillez-la.

La batterie peut être aussi rechargée directement dans son habitacle.

Chargeur:

Témoin lumineux LED	Statut
Vert	Stand-by / Batterie pleine
Rouge	Recharger
Rouge clignote	Sécurité: échange de polarité; Court-circuit; Température du four; Débordement; Surtension



Il est préférable que la batterie se charge entre-temps au lieu d'attendre qu'elle soit complètement vide. Ne rangez jamais le vélo avec une batterie vide!



Insérez la batterie dans la glissière en position **droite, et non en biais**.

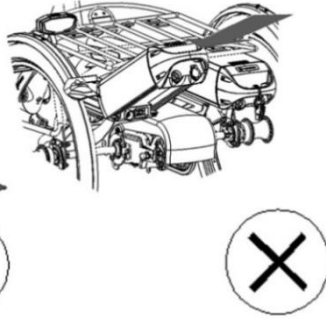
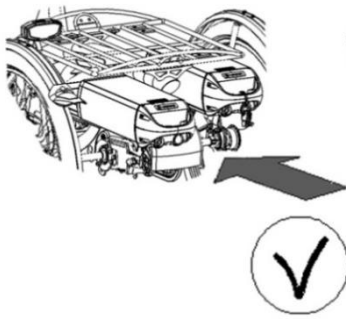

### **Batterie de rechange (en option)**

Le vélo peut être fourni avec une deuxième batterie. Dès que la batterie connectée est vide, vous pouvez l'échanger avec la batterie de réserve.

Il y a un seul connecteur de batterie relié au système, comme en témoignent les câbles.

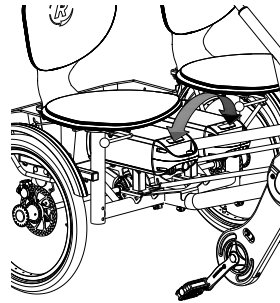

### **Set de batteries commutables (en option)**

Le vélo peut être équipé d'un set de batteries commutables. Dès que la batterie alimentant le système est déchargée, vous pouvez passer sur une batterie de rechange grâce à un interrupteur. Celui-ci se situe sous le siège, sous le porte-bagages ou sous la batterie du conducteur.

Les deux habitacles de batterie sont connectés au système. Si vous le souhaitez, vous pouvez entretemps retirer la batterie déchargée de son habitacle pour la recharger.

### **Batterie mode veille prolongée**

Lorsque la batterie est presque vide et qu'elle n'a pas été utilisée pendant une semaine, elle passe en « mode de veille prolongée ». Dans ce mode, la batterie consomme le moins d'énergie possible, ce qui prolonge la durée de vie de la batterie.

Lorsque la batterie est en mode de veille prolongée, elle ne peut pas être utilisée. En appuyant sur le bouton de la batterie, la batterie sort du « mode veille prolongée » et elle peut être réutilisée. Il est conseillé de charger la batterie avant de l'utiliser.

## Conseils pour le chargement et l'entretien de la batterie

- Ne garez jamais le vélo avec une batterie vide! Nous vous conseillons de recharger la batterie dans les plus brefs délais dès que celle-ci est vide.
- Le meilleur niveau de conservation de la batterie est quand de trois à cinq LED sont allumés.
- En hiver, contrôlez le niveau de chargement de la batterie tous les deux mois et rechargez-la si moins de trois LED s'affichent.
- Conservez et utilisez la batterie de préférence entre 5 à 20 degrés, et évitez des températures plus élevées et plus basses.
- Ne rechargez pas la batterie ni en plein soleil, ni à des températures inférieures à 5 degrés.
- Utilisez le chargeur uniquement dans des endroits secs, le chargeur ne doit pas prendre l'humidité.
- Utilisez uniquement la batterie Van Raam livrée avec le vélo.
- Rechargez la batterie uniquement avec le chargeur fourni avec le vélo.
- Le boîtier de la batterie et du chargeur ne doivent pas être ouverts. En cas de problèmes, veuillez-vous adresser à votre concessionnaire!
- Une batterie Van Raam peut / ne peut pas être révisée pour la sécurité et le bon fonctionnement du système électrique.
- Ne laissez pas tomber la batterie, car cela peut causer des dommages externes et internes.
- Si le vélo a une panne, déconnectez la batterie du vélo.



*Tenez compte du fait que les températures basses (0°C et moins) peuvent réduire l'assistance de votre vélo et que votre batterie se déchargera plus rapidement. Le chargement de la batterie prend également plus de temps à basses températures.*



*Après un certain temps, chaque batterie se décharge. C'est ce que l'on appelle « l'autodécharge ». Une batterie vide qui n'est pas rechargée peut souffrir d'une décharge profonde et devenir défectueuse. La garantie ne joue pas en cas de décharge profonde.*



*N'oubliez pas que toute batterie s'use avec le temps. Le processus d'usure générale de la batterie est inévitable et dépend de plusieurs facteurs tels que l'utilisation, le nombre de chargements et déchargements complets et la température ambiante. Même si la batterie n'est pas utilisée, sa capacité diminuera. Il est possible d'utiliser une batterie usée, mais prenez en compte le fait que le rayon d'action sera limité.*

## Dysfonctionnements possibles

- Le système refuse de se mettre en marche:
  1. Contrôlez que la batterie est bien fixée.
  2. Contrôlez l'état de la batterie. Si elle est vide, rechargez-la.
  3. Si les solutions proposées ci-dessus ne donnent aucun résultat, veuillez contacter votre concessionnaire.
- Les LED de charge de la batterie clignotent sur le boîtier de commande:

Le moteur peut surchauffer à cause d'une charge continue trop importante. Dans ce cas, le système va limiter l'assistance par mesure de sécurité.

  1. Le système est en mode "température sécurisée". Vous pouvez continuer à rouler mais avec une assistance réduite.
  2. Après refroidissement du système, l'assistance normale et l'indication seront automatiquement rétablies.
- Les LED d'assistance clignotent sur le boîtier de commande:

Il s'agit d'une panne de moteur. Veuillez dans ce cas contacter votre concessionnaire.
- Si un LED rouge clignote sur le chargeur, retirez la prise de la prise de courant murale et n'utilisez plus la ni batterie ni le chargeur. Veuillez dans ce cas contacter votre concessionnaire.

## Consignes de sécurité chargeur

- Rechargez uniquement les batteries Van Raam Li-Ion avec le chargeur fourni. Ne branchez le chargeur que sur une prise appropriée (220-240 Volt AC 50-60 Hz). Lorsque le chargeur n'est pas utilisé, retirez la fiche de la prise et la fiche de la batterie.
- Le chargeur ne peut être utilisé que par des personnes qui ont lu les informations de ce manuel et qui sont familiarisées avec l'utilisation correcte du chargeur. Gardez le chargeur hors de portée des enfants, ils ne doivent pas jouer avec le chargeur.
- Le chargeur est conçu pour une utilisation dans un environnement sec, ventilé et sans poussière. N'exposez pas le chargeur à l'eau, à des sources de chaleur ou aux rayons directs du soleil. Gardez le chargeur propre et sec.
- Ne chargez pas les piles qui semblent chaudes. La batterie peut être à la température ambiante maximale pour être chargée. Arrêtez la charge si la batterie devient anormalement chaude ( $> 40^{\circ}\text{C}$ ).

**Attention!** Le chargeur peut chauffer pendant la charge  $> 50^{\circ}\text{C}$ . Premièrement, sentez bien si vous pouvez prendre le chargeur, cette température peut provoquer une hypersensibilité ou une réaction de choc lorsque vous entrez en contact avec la peau.

- N'utilisez pas le chargeur s'il est visiblement endommagé ou modifié. Ne réparez pas le chargeur! S'il vous plaît contactez Van Raam. Vous ne devez jamais ouvrir le chargeur vous-même!
- Chargez toujours le chargeur et la batterie pendant la charge. Lorsque la batterie est pleine, retirez la fiche de la prise et la fiche de la batterie.



## Application E-Bike Van Raam

L'application pour e-bike de Van Raam est une application gratuite pour smartphone que vous pouvez utiliser sur votre vélo électrique Van Raam.

### Que pouvez-vous faire avec l'appli E-Bike de Van Raam ?

Cela dépend du type de batterie que vous possédez : une batterie sans autocollant GPS jaune ou une batterie avec un autocollant GPS jaune.

#### J'ai une batterie sans autocollant GPS jaune

- Application à utiliser comme ordinateur de vélo de luxe
- Modifier les paramètres du vélo
- Envoyer un message SOS avec la localisation GPS au numéro de votre choix
- Voir les itinéraires déjà parcourus
- Consulter les informations concernant le vélo

#### J'ai une batterie avec un autocollant GPS jaune

Si vous avez une batterie avec un autocollant GPS jaune, les fonctions ci-dessus sont également possibles. En outre, certaines fonctions sont ajoutées, à savoir :

- Connexion à la batterie
- Afficher les données de la batterie
- Recevoir des conseils sur la batterie
- Recevoir des notifications push

### Comment fonctionne l'application E-Bike Van Raam ?

L'application E-Bike Van Raam permet de se connecter à l'affichage via une connexion Bluetooth. Une fois que l'affichage est prêt à se connecter au smartphone, le bouton marche/arrêt devient brièvement bleu.



Cette application peut être utilisée comme ordinateur de vélo de luxe pour les vélos Van Raam dotés de l'assistance électrique au pédalage et contient également de nombreuses autres fonctionnalités. Le tableau de bord de l'application affiche la vitesse actuelle, la distance totale, le compteur journalier, la capacité de la batterie et la consommation d'énergie pendant la balade à vélo. Pour plus de données concernant le vélo, vous pouvez consulter l'écran détaillé affichant, entre autres, la vitesse moyenne, la vitesse maximale, la distance totale, le courant, la tension de la batterie, la puissance de pédalage et la fréquence de pédalage.

L'application E-Bike Van Raam peut être téléchargée gratuitement sur le **Google Play Store** ou l'**Apple App Store**.

Pour plus d'informations concernant l'application E-Bike Van Raam, nous vous conseillons de consulter le site internet Van Raam : [www.vanraam.com](http://www.vanraam.com).

## Accessoires

Selon votre commande vous pouvez choisir parmi les accessoires décrits ci-dessous. Des accessoires supplémentaires sont disponibles chez votre concessionnaire.

### Commutateur du co-pilote (sans engrenages)

Grâce au commutateur, le conducteur principal peut régler la façon dont le co-pilote peut pédaler. Il y a trois possibilités:

1. Les pédales du co-pilote fonctionnent indépendamment de celles du conducteur principal. Les pédales tournent dans le vide et n'ont pas de fonction.
2. Les pédales du co-pilote fonctionnent indépendamment de celles du conducteur principal. Le co-pilote pédale vraiment.
3. Les pédales du co-pilote fonctionnent en même temps que celles du conducteur principal. Le co-pilote doit pédaler.

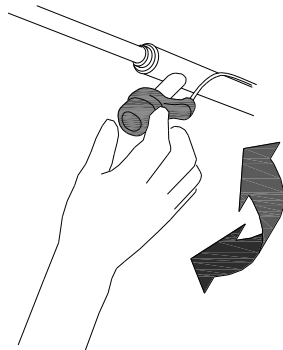

### Commutateur du co-pilote (mettre huit vitesses)

Grâce au commutateur, le conducteur principal peut régler la façon dont le co-pilote peut pédaler. Il y a trois possibilités:

1. Les pédales du co-pilote fonctionnent en même temps que celles du conducteur principal. Le co-pilote doit pédaler.
2. Les pédales du co-pilote fonctionnent indépendamment de celles du conducteur principal. Les pédales tournent dans le vide et n'ont pas de fonction.
3. Les pédales du co-pilote fonctionnent indépendamment de celles du conducteur principal. Le co-pilote pédale vraiment.

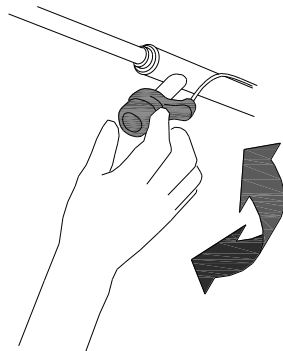

Avant de rouler, réglez le sélecteur de vitesses sur la position désirée. Lorsque vous voulez faire un cycle dans une autre position, arrêtez d'abord le vélo!

## Réducteur de pédalier

Le réducteur de pédalier est fixé au bras comme décrit ici. La pédale peut ensuite être montée sur deux positions sur le réducteur de pédalier.

Le réducteur de pédalier doit être attaché avec un écrou [A] dans l'alignement du pédalier.

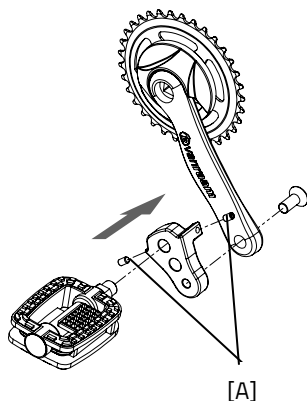

## Fixation des pieds

Vous pouvez attacher les pieds grâce à deux straps [A] que vous faites glisser dans la boucle [B].

Vous pouvez ouvrir la boucle en soulevant la languette et en la tirant totalement vers l'arrière. Vous pouvez ensuite retirer le strap.

Les straps peuvent être découpés sur mesure. Vous devez garder une longueur supplémentaire d'au moins 5 centimètres.

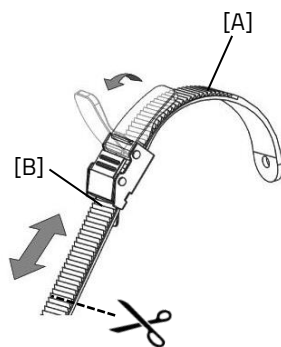

La position de la fixation du pied sur la pédale est ajustable en hauteur. Vous pouvez ainsi utiliser la plante des pieds pour pédaler avec une force optimale.

1. Desserrez de quelques crans les quatre boulons avec une clef à douille.
2. Déplacez la plaque ainsi que le cale-pied vers l'avant ou vers l'arrière dans la position souhaitée. Resserrez ensuite les boulons.

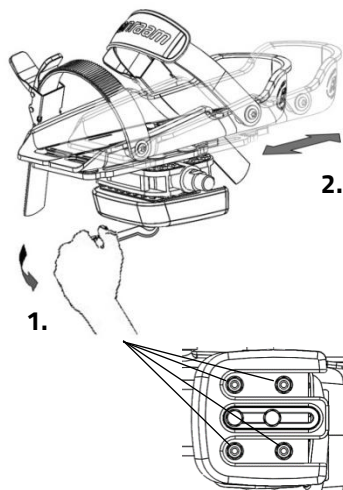

Le cale-pied est aussi ajustable en largeur. Seule la moitié extérieure du cale-pied peut être décalée.

1. Desserrez légèrement les deux boulons avec une clef Allen.
2. Faites glisser la moitié du cale-pied dans la position souhaitée. Resserrez ensuite les boulons.

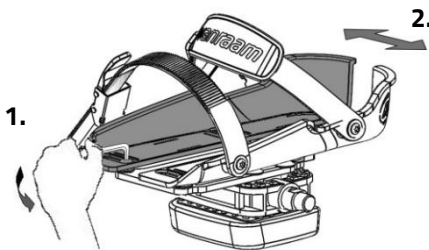

Vous pouvez grâce à l'élargisseur de pédale décaler encore plus la moitié du cale-pied.



*Le petit cale-pied (Fix20) convient aux chaussures de pointure 22 à 36. La largeur de la gamme de ce cale-pied est de minimum 6,5 cm à maximum 9 cm. Le grand cale-pied (Fix25) convient aux chaussures de pointure 37 à 48. La largeur de la gamme de ce cale-pied est de 8,5 cm minimum à 13 cm au maximum.*

La fixation du pied retourne à sa position neutre lorsqu'elle n'est pas utilisée. La position neutre est déterminée en faisant glisser le bloc.

1. Desserrez légèrement les deux boulons avec une clef à douille.
2. Faites glisser le bloc dans la position souhaitée. Resserrez ensuite les boulons.

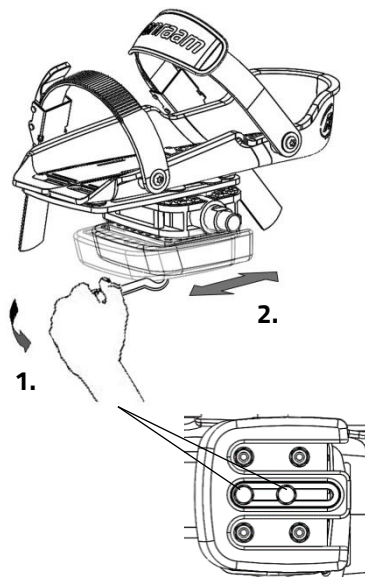

## Appui de chevilles

Grâce à l'option appui de chevilles, vous avez la possibilité de mobiliser les chevilles. Pour régler l'appui de chevilles :

1. Desserrer le boulon [A] de quelques tours avec une clé. Ajustez la hauteur de l'appui de chevilles de sorte qu'il soit ajusté à la partie inférieure de la jambe du cycliste. Resserrer ensuite le boulon.
2. Desserrez les deux écrous [B] de quelques tours. L'angle de la jambe peut maintenant être ajusté. Faites pivoter le support de jambe dans la position correcte, puis serrez les écrous.
3. Utilisez la bande velcro pour fixer la partie inférieure de la jambe.

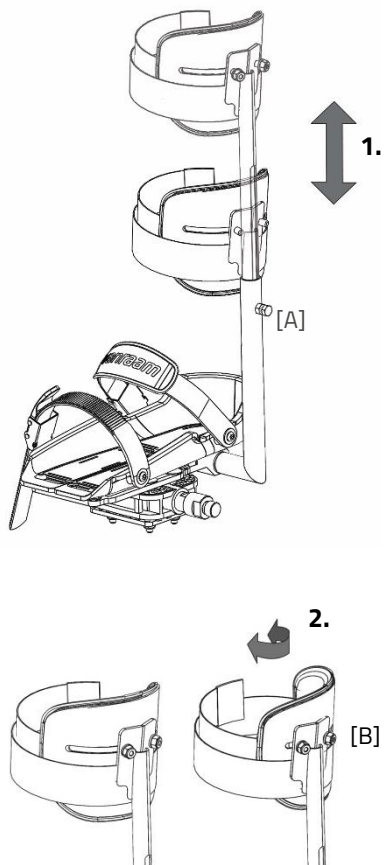

## Clignotants

Pour activer les clignotants vous devez appuyer sur le bouton [A] vers la gauche ou vers la droite.

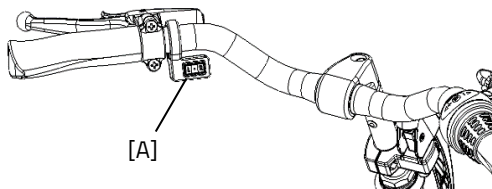

Les clignotants fonctionnent avec des piles.

Pour changer les piles, desserrez la vis et retirez le verre [B]. Vous pouvez ainsi retirer le support [C] du boîtier. Vous pouvez maintenant remplacer les piles [D].

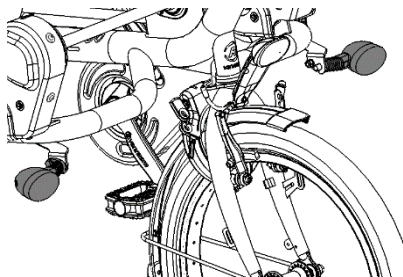

Utiliser des piles 3 volt lithium, type CR123A.



*Les piles sont cause de pollution pour l'environnement. Veuillez les jeter selon les règles locales en vigueur.*

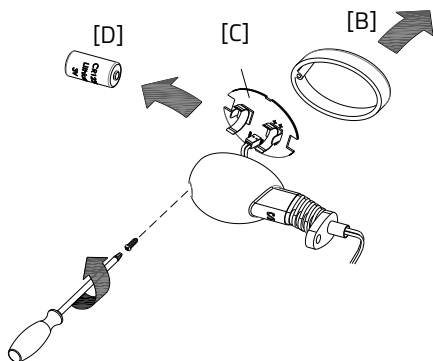
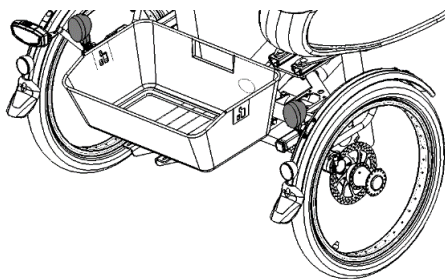

## Siège pivotant

Pour faire pivoter le siège:

1. Tirez la manette vers l'avant et faites pivoter le siège. Ce dernier se bloque tout seul.
2. Tirez de nouveau la manette pour remettre le siège en place. À nouveau, ce dernier se bloque tout seul.

OU

1. Tirez sur la manette située sur le côté du siège en l'arrière et faites pivoter le siège. Ce dernier se bloque tout seul.
2. Tirez sur la manette située sur le côté du siège arrière pour remettre le siège en place. À nouveau, ce dernier se bloque tout seul.

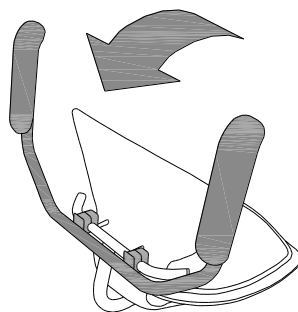
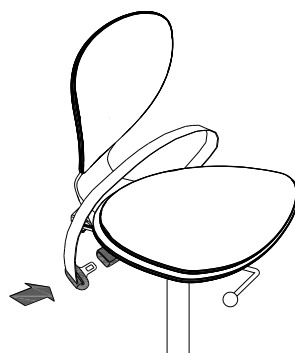
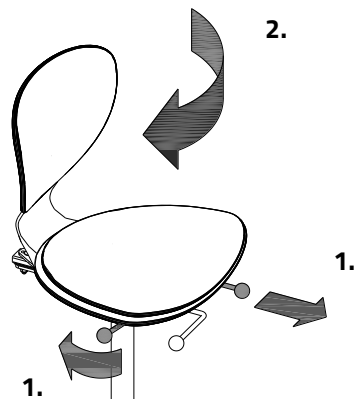

## Ceinture abdominale du co-pilote

Passez la ceinture sur le ventre et attachez-la. La ceinture se détache lorsque vous appuyez sur le bouton rouge.

## Accoudoirs

Pour faciliter votre montée sur le tricycle vous pouvez relever les accoudoirs. Lorsque vous êtes assis vous pouvez de nouveau abaisser les accoudoirs.

Les accoudoirs sont conçus pour y laisser reposer les bras. Veuillez donc **ne pas** les utiliser pour vous soutenir lorsque vous descendez du tricycle.





Attention à ne pas vous coincer les doigts et autres membres lorsque vous manipulez les accoudoirs!

### Repose-pied amovibles

Les repose-pied peuvent être repliés sous le siège.



Veillez à ce que les repose-pied soient bien verrouillés!

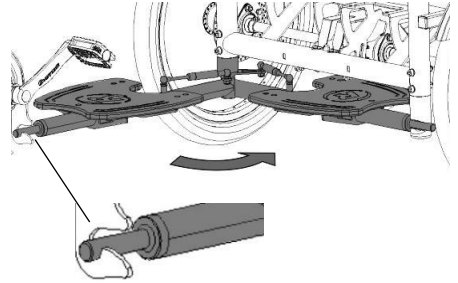

### Siège confort et siège confort pour enfant

En fonction de votre commande, le siège confort ou l'adaptateur pour le siège confort pour enfant sera déjà installé.

Pour ajuster correctement la position du siège, le conducteur doit mettre un pied sur la pédale placée le plus loin possible. Dans ce cas, la jambe doit être étendue mais décontractée à la fois.

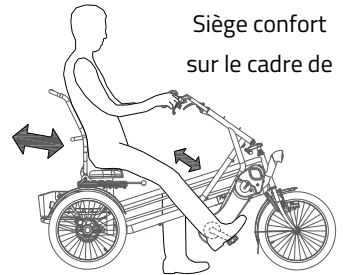

Siège confort sur le cadre de

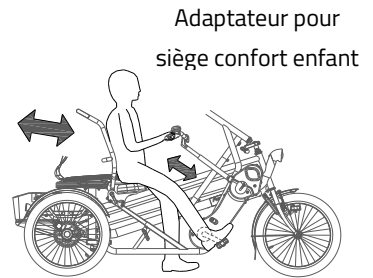

Adaptateur pour siège confort enfant

Pour ajuster le siège sur le cadre du tricycle:

1. Tirez la manette vers le haut.
2. Faites glisser le siège jusqu'à la position désirée et relâchez la manette.

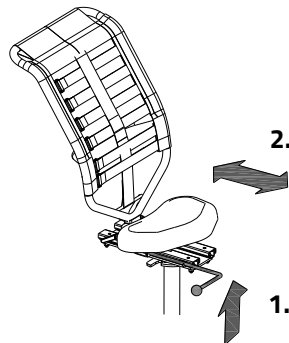

Pour ajuster le siège sur l'adaptateur de siège pour enfant:

1. Desserrez la manette de quelques tours
2. Mettez le siège dans la position souhaitée.
3. Resserrez la manette

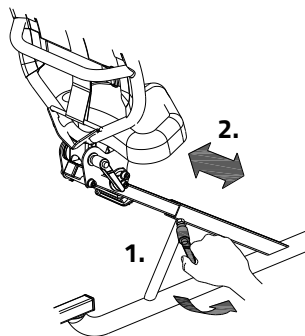

### Position du dossier du siège confort

Le dossier du siège peut être réglé de la manière suivante:

1. Desserrez de quelques crans le boulon avec une clef plate.
2. Mettez le dossier dans la position souhaitée.
3. Resserrez le boulon.

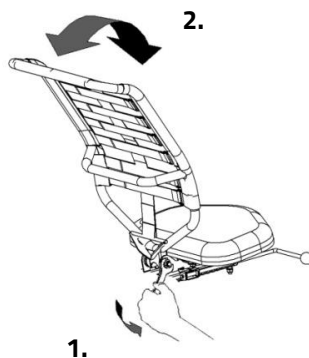

### Position du siège confort

(siège confort uniquement pour l'adaptateur de siège pour enfant)

Le siège peut être réglé de la manière suivante:

1. Desserrez un peu la vis avec une clef Allen.
2. Mettez le siège dans la position souhaitée et resserrez les boulons.

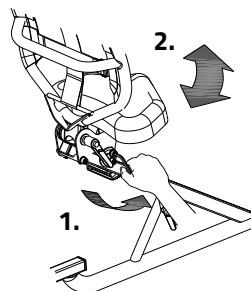

## Fermeté des coussins dorsaux du siège confort

Pour rendre le dossier plus souple ou plus ferme:

1. Détachez les sangles en tirant sur les bandes velcro.
2. Tendez ou détendez les sangles.
3. Recollez les bandes velcro.

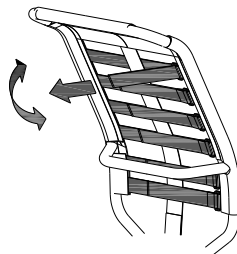

## Avec le fauteuil roulant

Pour attacher le fauteuil roulant à l'arrière du tricycle:

1. Placez les roues du fauteuil roulant sur les cales.
2. Attachez les roues avec les sangles et dans les boucles. Tirez bien sur les sangles pour les tendre.

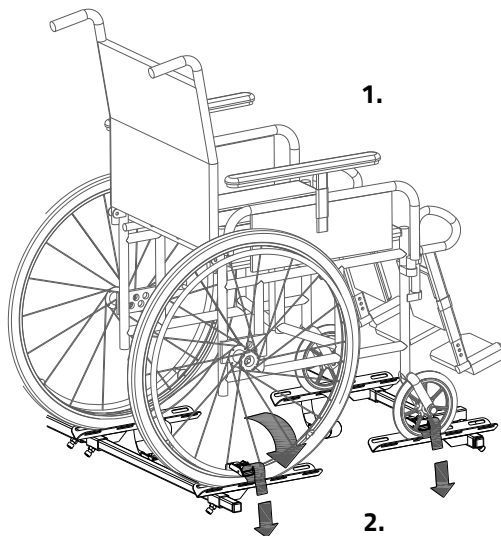

Desserrez les vis avec une clef Allen pour ajuster les cales.

Desserrez les vis avec une clef Allen pour démonter la barrière. Une fois détachée vous pouvez retirer les barres du tricycle.

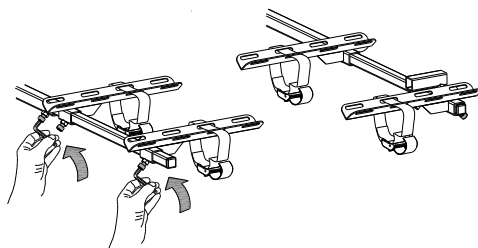

*Vous pouvez emporter un déambulateur. Renseignez-vous auprès de votre concessionnaire pour les diverses possibilités.*

## Spécifications techniques

	Fun2Go	FunTrain
Longueur (cm)	200	197
Largeur (cm)	113 (compris accoudoir)	113 (compris accoudoir)
Hauteur (cm)	113	113
Roue avant	20"	-
Roue arrière	20"	20"
Poids (kg)	circa 69	circa 67
Poids maximum pour le panier à bagages / porte-bagages (kg)	20	20
Poids maximum de l'utilisateur (kg)	120 <sup>1</sup> p.p., 180 p.p.	120 <sup>1</sup> p.p., 180 p.p.
Freins avant	Freins sur jante	-
Freins arrière	Freins à disque	Freins à disque

<sup>1</sup> béquille

## Entretien et réglage par le propriétaire

Vous trouverez ci-dessous les instructions pour l'entretien et le réglage que vous pouvez effectuer régulièrement. Votre tricycle reste ainsi en parfait état.

### Nettoyage

Le cadre du tricycle peut être nettoyé avec un chiffon humide. Pour les tâches résistantes vous pouvez utiliser un détergent doux.

Vous pouvez nettoyer les roues avec une brosse plastique humide (n'utilisez pas de brosse métallique!).

Les poignées, les sièges et le rembourrage de l'assise et du dossier peuvent être nettoyés avec un chiffon humide et un détergent doux.



N'utilisez pas de nettoyeur à haute pression ou à vapeur!

## Le lubrifiant adapté

La chaîne doit être lavée et protégée à intervalles réguliers (environ tous les 3 mois). Utilisez uniquement de la graisse de chaîne ou du spray Téflon. C'est le seul moyen de garantir le bon fonctionnement de la chaîne, pour qu'elle reste imperméable et qu'elle ne rouille pas.

1. Frottez la chaîne avec un chiffon propre.
2. Répartissez la graisse ou le spray sur toute la chaîne.
3. Enlevez les excédents de lubrifiant avec un chiffon.

Les autres pièces **n'ont pas besoin** d'être traitées avec un lubrifiant.

## Contrôle du tricycle

Il est nécessaire de faire contrôler le tricycle au moins tous les ans par votre concessionnaire pour que la garantie continue à être valable. Utilisez à cet effet le document « Formulaire, entretien et modifications' » situé à la fin du présent mode d'emploi. Le premier contrôle doit avoir lieu après les premiers 200 kilomètres ou après 2 mois.

En cas de panne ou de défauts, vous devez immédiatement **emmener le tricycle** chez votre concessionnaire pour réparation.

Le remplacement de composants essentiels à votre sécurité (tels que le cadre, les freins, l'éclairage, le guidon, le fourche, la propulsion) doit obligatoirement être fait par votre concessionnaire.

Si vous voulez tout de même remplacer des composants, vous serez tenu responsable de tout dommage ou blessure découlant de ces composants mal montés.

Utilisez uniquement les pièces de rechange **originales** de Van Raam que vous pouvez acheter chez votre concessionnaire. Ce dernier pourra vous fournir sur demande toutes les informations nécessaires pour la réparation et l'entretien de votre tricycle.

## Réparation et entretien par le concessionnaire

Contrôlez les freins, les jantes, l'éclairage, la tension de la chaîne et les rayons. Contrôlez l'usure des pneus. Ces derniers doivent avoir un profil d' au moins 1 millimètre. Les pneus usés ou toute autre pièce défectueuse doivent être remplacés. Contrôlez le bon fonctionnement du frein de stationnement. En activant ce dernier, le tricycle, avec son conducteur, ne doit pas bouger.

### Contrôle de la jante

Puisque la fonction des freins est aussi importante que celle des jantes, une attention toute particulière doit être prêtée à la garniture des freins et à l'état des jantes. Ces dernières doivent donc être régulièrement contrôlées, à des moments fixes, par exemple lorsque vous regonflez les pneus. La présence de fissures sur le bord des jantes où les rayons sont fixés, ou la distorsion de la jante lorsque les pneus sont trop gonflés, sont des signes d'usure importante. Dans ce cas, il faut remplacer la jante, sans quoi les freins seraient amenés à moins bien fonctionner, ou la jante pourrait même casser, ce qui peut avoir des conséquences dangereuses.

Les réparations, l'entretien et les modifications doivent uniquement être effectuées avec des pièces originales de Van Raam.

## Réglage par le concessionnaire

### Tension correcte de la chaîne

Les 3 chaînes ne doivent pas être trop tendues. Elles doivent avoir un peu de jeu. A l'arrêt, la chaîne doit pouvoir bouger d'un demi centimètre.

Un pignon spécial a été intégré à l'essieu arrière pour faire office de tendeur de chaîne afin que la chaîne centrale reste tendue. Suivez les instructions suivantes pour ajuster le pignon de tel que la chaîne soit bien tendue:

1. Desserrez un peu la vis. Utilisez une plate pour bloquer le boulon à l'arrière, si la vis risque de tourner dans le vide.
2. Déplacez le pignon, pour que la chaîne soit lâche, comme décrit ci-dessus.
3. Resserrez la vis.

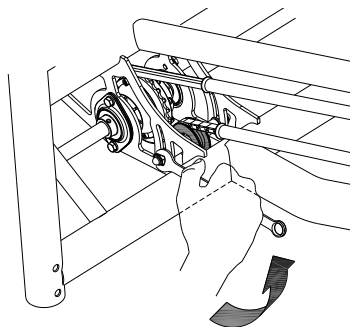

Des pignons ont été montés près des plateaux pour maintenir les chaînes à l'avant du tricycle tendues. Pour ajuster les chaînes:

1. Desserrez un peu la vis. Utilisez une plate pour bloquer le boulon à l'arrière, si la vis risque de tourner dans le vide.
2. Déplacez le pignon, pour que la chaîne soit lâche, comme décrit ci-dessus.
3. Resserrez la vis.



## Mise au rebut

Si vous voulez vous séparer de votre tricycle, contactez votre concessionnaire. Vous pouvez de même contacter la société locale de gestion des déchets. Cette-ci vous indiquera la marche à suivre pour la mise au rebut de votre tricycle selon la réglementation en vigueur dans votre ville.

## Recycler la batterie

Si votre batterie est défectueuse ou si vous ne l'utilisez plus, vous devez la faire recycler. Contactez votre revendeur, qui est responsable du respect de l'obligation de recyclage, pour connaître les conditions ou consultez les règles de recyclage de votre lieu de résidence / pays.

## Remise/vente à un nouveau propriétaire

Si vous venez à céder votre tricycle à un nouveau propriétaire, il est important que vous lui remettiez la documentation technique ainsi que les clefs de réserve nécessaires, pour que le nouvel utilisateur puisse profiter de son tricycle en toute sécurité.



## Garantie

La garantie est uniquement valable pour les défauts du produit pour lesquels il a été prouvé que la cause en est un défaut matériel ou de fabrication.

Nous garantissons le cadre et la fourche pendant cinq ans. Pour tous les autres accessoires et autres pièces en général (sauf les pièces soumises à une usure normale), nous appliquons la période de garantie prescrite de deux ans. La garantie est uniquement valable si le tricycle est utilisé et entretenu comme décrit dans le présent mode d'emploi.

### Attention!

La garantie tout comme la responsabilité du produit expirent en général si les instructions données dans le présent mode d'emploi ne sont pas respectées, si des travaux d'entretien ne sont pas faits correctement ou si des modifications d'ordre technique ou des ajouts au tricycle ont été effectués avec des pièces autres que les pièces originales de Van Raam, cela sans l'accord de Van Raam. Enfin toute modification effectuée par une tierce personne entraînera la nullité de la déclaration UE. L'absence du certificat UE peut causer problèmes pour assurer votre tricycle et éventuellement en cas de dommage ou de responsabilité.

## Numéro de cadre

Vous trouverez le numéro de cadre sur l'autocollant. Cet autocollant est apposé au cadre (voir image).

Exemple d'autocollant:



Position de l'autocollant:

Sous le tube du siège



Sous le tube du siège



## Conseils d'entretien

Un vélo Van Raam doit souvent supporter beaucoup de choses. Il est utilisé de manière intensive et doit endurer pour vous toutes sortes de conditions météorologiques. En entretenant correctement votre vélo, vous le ferez durer encore plus longtemps. L'entretien peut être effectué par l'un des revendeurs Van Raam. Les contrôles mensuels et annuels peuvent généralement être effectués par vous-même.

### Aperçu :

Quoi	Vélo une personne	Vélo pour plusieurs personnes	Durée	Par qui ?
1 <sup>e</sup> entretien	3 mois/300 km	3 mois/200 km	15 min	Revendeur
2 <sup>e</sup> entretien	6 mois/1000 km	6 mois/500 km	15-30 min	Revendeur
3 <sup>e</sup> entretien	12 mois/2.000 km	12 mois/1.000 km	30-90 min	Revendeur
Vérification mensuelle *	Chaque mois	Chaque mois	15 min	Utilisateur
Vérification annuelle*	Tous les 12 mois	Tous les 12 mois	60 min	Utilisateur

\* C'est un conseil pour garder votre vélo en bon état plus longtemps. Bien entendu, vous pouvez également demander à votre concessionnaire de le faire pour vous.

#### Vérification mensuelle \*

##### 15 minutes

- Vérification et gonflage des pneus
- Vérification de la tension de la chaîne et lubrification si nécessaire
- Serrage des boulons/écrous
- Vérification de l'éclairage
- Vérification des freins
- Vérification/Lubrification des pièces rotatives
- Nettoyage du vélo

#### Vérification annuelle

##### 60 minutes

- Vérification et retouche de la peinture
- Vérification des roues, du jeu des roues
- Vérification de la tension des rayons
- Vérification des rotules
- Vérification de l'éclairage
- Vérification de la tige de la selle
- Vérification de la fixation des composants électriques (Vélo électrique)

## **1<sup>e</sup> entretien**

### **15-30 minutes**

- Vérification et gonflage des pneus
- Vérification de la tension des rayons
- Vérification/Graissage de la tension de la chaîne
- Serrage des boulons et des écrous
- Vérification des câbles et des plaquettes de frein
- Vérification des engrenages
- Vérification/Lubrification des pièces rotatives
- Vérification de l'éclairage
- Nettoyage du vélo

## **2<sup>e</sup> entretien**

### **30-90 minutes**

Même travail que la 1<sup>ère</sup> fois avec en plus :

- Vérification des pédales et du pédalier
- Lubrification et sécurisation de la serrure
- Serrage et lubrification de la potence du guidon
- Vérification des rotules
- Test de l'outil du revendeur (vélos électriques)

## **3<sup>e</sup> entretien**

### **60-120 minutes**

Même travail que la 1<sup>ère</sup> et 2<sup>ème</sup> fois avec en plus :

- Vérification de la peinture
- Vérification du cadre/de la fourche
- Vérification des éléments de rembourrage
- Vérification du fonctionnement et des bruits du moteur et du moyeu.
- Vérification des dommages aux réflecteurs.
- Vérification de la fixation des composants électriques (Vélo électrique)
- Test de l'outil du revendeur (vélos électriques)

## Programme d'entretien

### 1er entretien

- Oui/Non                      Date :
- Revendeur :
- Installateur :

Remarques :

.....

.....

.....

.....

### 2ème entretien

- Oui/Non                      Date :
- Revendeur :
- Installateur :

Remarques:

.....

.....

.....

.....

### 3ème entretien

- Oui/Non                      Date :
- Revendeur :
- Installateur :

Remarques :

.....

.....

.....

.....

## Vérification annuelle

Date	Revendeur	Installateur	Remarques

## Formulaire de service de livraison du tricycle

Félicitations! Vous venez d'acquérir un tricycle Van Raam! Ce tricycle a été fabriqué avec soin. Afin de garantir la qualité de ses tricycles, Van Raam utilise les normes ISO 9001:2015 comme référence. À cet effet Van Raam dispose du certificat DNV GL Business Assurance B.V.

Vous pouvez pleinement profiter de ce tricycle Van Raam, spécialement conçu pour vous, une fois que celui-ci est réglé selon vos besoins, et que vous avez bien lu les instructions du présent mode d'emploi. Veuillez tout particulièrement faire attention aux services d'entretien conseillés.

Afin de pouvoir exiger le service et la garantie, vous devez remplir les formulaires à la livraison et après chaque entretien. La signature de ces formulaires par le concessionnaire et l'utilisateur final atteste que l'utilisateur final a bien été informé du fonctionnement du tricycle, que le tricycle a bien été adapté aux souhaits et besoins de l'utilisateur final, et que l'utilisateur final a bien reçu le mode d'emploi original de Van Raam.

### À remplir à la livraison du tricycle

Type de tricycle Van Raam:	
Numéro de cadre:	
Numéro de clef:	
Livré à:	
Par le concessionnaire:	
Lieu:	
Date:	
Signature de l'acquéreur du tricycle:	Signature du concessionnaire:
Si applicable, tampon du concessionnaire:	